

МИНИСТЕРСТВО ПРОСВЕЩЕНИЯ РОССИЙСКОЙ ФЕДЕРАЦИИ

Муниципальное бюджетное общеобразовательное учреждение

Июльская средняя общеобразовательная школа

(МБОУ Июльская СОШ)

УТВЕРЖДЕНА

приказам директора

в составе ООП НОО

№ 114/4-ОД

от «30» августа 2024 г.

АДАптированная рабочая программа

начального общего образования

по технологии

для обучающихся 1-4 классов

с тяжелым нарушением речи

(вариант 5.1.)

На 2024-2027 учебные годы

с. Июльское, 2024

Пояснительная записка

Адаптированная основная общеобразовательная программа начального общего образования обучающихся с тяжелыми нарушениями речи (вариант 5.1) муниципального бюджетного общеобразовательного учреждения – МБОУ Июльская СОШ определяет содержание и организацию образовательной деятельности обучающихся с ТНР с учетом образовательных потребностей и запросов участников образовательных отношений.

АООП НОО (вариант 5.1) Школы разработана в соответствии со следующими нормативными документами:

- Законом РФ «Об образовании в Российской Федерации» от 29.12.2012 .N"«273- ФЗ.
- СанПиНами 2.4.2.2821-10 "Санитарно-эпидемиологические требования к условиям обучения и организации обучения в общеобразовательных учреждениях", утвержденными постановлением Главного государственного санитарного врача РФ от 29.12.2010 № 189 (с изм. от 29.06.2011, 25.12.2013, 24.11.2015),
- СанПин 2.4.2.3286-15 «Санитарно-эпидемиологические требования к условиям организации обучения и воспитания в организациях, осуществляющих образовательную деятельность по адаптированным основным образовательным программам для обучающихся с ОВЗ».утвержденный постановлением Главного государственного санитарного врача Российской Федерации от 10.07.2015 № 26.
- Федеральным государственным образовательным стандартом начального общего образования (далее — ФГОС), утвержденным приказом Министерства образования и науки РФ от 6.10.2009 №373 (с изм. от 26.10.2010. 22.09.2011, 18.12.2012, 29.12.2014. 18.05.2015,31.12.2015).
- Федеральный государственный образовательный стандарт начального общего образования обучающихся с ограниченными возможностями здоровья, утвержденный приказом, Минобрнауки России от 19 декабря 2014г. №1598.

- Уставом Школы,

- С учетом Примерной адаптированной основной общеобразовательной программы начального общего образования обучающихся с ТНР, одобренной решением федерального учебно-методического объединения по общему образованию.

Дети с ТНР - это особая категория детей с отклонениями в развитии, у которых первично не нарушен интеллект, сохранен слух, но есть значительные речевые дефекты, влияющие на становление психики. Дефекты могут затрагивать различные компоненты речи, например, снижение внятности речи, другие – затрагивают фонематическую сторону языка и выражаются в дефектах звукопроизношения, недостаточном овладении звуковым составом слова, который влечет за собой нарушение чтения и письма. Другие дефекты представляют коммуникативные нарушения, которые сказываются на обучении ребенка в массовой школе. Сложные речевые нарушения охватывают все стороны речи и приводят к общему недоразвитию.

Вариант 5.1 предполагает, что обучающийся с ТНР получает образование, полностью соответствующее по итоговым достижениям к моменту завершения обучения образованию сверстников с нормальным речевым развитием, находясь в их среде и в те же сроки обучения. Срок освоения АООП НОО составляет 4 года.

Вариант 5.1 предназначается для обучающихся с фонетико-фонематическим или фонетическим недоразвитием (дислалия; легкая степень выраженности дизартрии, заикания;

ринолалия), обучающихся с общим недоразвитием речи 3 и 4 уровней речевого развития различного генеза (например, при минимальных дизартрических расстройствах, ринолалии), у которых имеются нарушения всех компонентов языка; для обучающихся с нарушениями чтения и письма. Адаптация АООП НОО предполагает введение ориентированных на удовлетворение особых образовательных потребностей, обучающихся с ТНР коррекционных мероприятий и требований к результатам освоения обучающимися программы коррекционной работы. Обязательными условиями реализации ФАОП НОО для обучающихся с ТНР являются логопедическое сопровождение обучающихся, согласованная работа учителя-логопеда с педагогическим работником начальных классов, другими педагогическими работниками с учетом особых образовательных потребностей обучающихся.

Психолого-педагогическая характеристика обучающихся с ТНР.

У обучающихся с фонетико-фонематическим и фонетическим недоразвитием наблюдается нарушение процесса формирования произносительной системы родного языка вследствие дефектов восприятия и произношения фонем. Отмечается незаконченность процессов формирования артикулирования и восприятия звуков, отличающихся тонкими акустико-артикуляторными признаками. Несформированность произношения звуков крайне вариативна и может быть выражена в различных вариантах: отсутствие, замены (как правило, звуками простыми по артикуляции), смешение, искаженное произнесение (не соответствующее нормам звуковой системы родного языка).

Определяющим признаком фонематического недоразвития является пониженная способность к дифференциации звуков, обеспечивающая восприятие фонемного состава родного языка, что негативно влияет на овладение звуковым анализом.

Фонетическое недоразвитие характеризуется нарушением формирования фонетической стороны речи либо в комплексе (что проявляется одновременно в искажении звуков, звукослоговой структуры слова, в просодических нарушениях), либо нарушением формирования отдельных компонентов фонетического строя речи (например, только звукопроизношения или звукопроизношения и звукослоговой структуры слова). Такие обучающиеся хуже, чем их сверстники, запоминают речевой материал, с большим количеством ошибок выполняют задания, связанные с активной речевой деятельностью.

Обучающиеся с IV уровнем общего недоразвития речи характеризуются остаточными явлениями недоразвития лексико-грамматических и фонетико-фонематических компонентов языковой системы. У таких обучающихся не отмечается выраженных нарушений звукопроизношения. Нарушения звукослоговой структуры слова проявляются в различных вариантах искажения его звукозаполняемости как на уровне отдельного слога, так и слова. Наряду с этим отмечается недостаточная выразительность речи, нечеткая дикция, создающие впечатление общей смазанности речи, смешение звуков, свидетельствующее о низком уровне сформированности дифференцированного восприятия фонем и являющееся важным показателем не закончившегося процесса фонемообразования.

У обучающихся обнаруживаются отдельные нарушения смысловой стороны речи. Лексические ошибки проявляются в замене слов, близких по ситуации, по значению, в смешении признаков. Выявляются трудности передачи обучающимися системных связей и отношений, существующих внутри лексических групп. Обучающиеся затрудняются в установлении синонимических и антонимических отношений, особенно на материале слов с абстрактным значением.

Недостаточность лексического строя речи проявляется в специфических словообразовательных ошибках. Недоразвитие словообразовательных процессов, проявляющееся преимущественно в нарушении использования непродуктивных словообразовательных аффиксов, препятствует своевременному формированию навыков

группировки однокоренных слов, подбора родственных слов и анализа их состава, что впоследствии сказывается на качестве овладения программой по русскому языку.

Недостаточный уровень сформированности лексических средств языка особенно ярко проявляется в понимании и употреблении фраз, пословиц с переносным значением.

В грамматическом оформлении речи часто встречаются ошибки в употреблении грамматических форм слова. Особую сложность для обучающихся представляют конструкции с придаточными предложениями, что выражается в пропуске, замене союзов, инверсии.

Лексико-грамматические средства языка у обучающихся сформированы неодинаково. С одной стороны, может отмечаться незначительное количество ошибок, которые носят непостоянный характер и сочетаются с возможностью осуществления верного выбора при сравнении правильного и неправильного ответов, с другой - устойчивый характер ошибок, особенно в самостоятельной речи.

Отличительной особенностью является своеобразие связной речи, характеризующееся нарушениями логической последовательности, застреванием на второстепенных деталях, пропусками главных событий, повторами отдельных эпизодов при составлении рассказа на заданную тему, по картинке, по серии сюжетных картинок.

Наряду с расстройствами устной речи у обучающихся отмечаются разнообразные нарушения чтения и письма, проявляющиеся в стойких, повторяющихся, специфических ошибках при чтении и на письме, механизм возникновения которых обусловлен недостаточной сформированностью базовых высших психических функций, обеспечивающих процессы чтения и письма в норме.

У обучающихся с легкой степенью выраженности заикания отмечаются специфические трудности при продуцировании речевых высказываний в ходе общения, проявляющиеся в непреднамеренных остановках, повторях отдельных звуков, слогов, слов, часто сопровождающихся судорогами мышц речевого аппарата. Заикание носит ярко выраженный ситуативный характер, но в целом незначительно препятствует процессу коммуникации.

Цели реализации адаптированной общеобразовательной программы начального общего образования:

-обеспечение успешной реализации конституционного права каждого гражданина Российской Федерации, достигшего возраста 6,5 - 7 лет с ТНР, на получение качественного образования, включающего обучение, коррекцию, развитие и воспитание каждого обучающегося;

-организация учебного процесса с учетом целей, содержания и планируемых результатов начального общего образования обучающихся с ТНР, отраженных в обновленном [ФГОС НОО](#);

-создание условий для свободного развития каждого обучающегося младшего школьного возраста с ТНР с учетом его потребностей, возможностей и стремления к самореализации; отражение в программе начального адаптированного общего образования деятельности педагогического коллектива по созданию индивидуальных программ и учебных планов для обучающихся с различной формой, различной структурой и степенью выраженности речевого недоразвития или для обучающихся социальных групп, нуждающихся в особом внимании и поддержке педагогических работников;

Достижение поставленных целей предусматривает решение следующих **основных задач**:

-формирование общей культуры, духовно-нравственное, гражданское, социальное, личностное, речевое и интеллектуальное развитие, развитие творческих способностей, сохранение и укрепление здоровья;

-обеспечение планируемых результатов по освоению выпускником целевых установок, приобретению знаний, умений, навыков, компетенций и компетентностей, определяемых личностными, семейными, общественными, государственными потребностями и возможностями обучающегося младшего школьного возраста с ТНР, индивидуальными особенностями его речевого и психического развития и состояния здоровья;

-становление и развитие личности в ее индивидуальности, самобытности, уникальности и неповторимости;

-обеспечение преемственности начального общего и основного общего образования;

-достижение планируемых результатов освоения адаптированной основной образовательной программы начального общего образования всеми обучающимися с ТНР;

-обеспечение доступности получения качественного начального общего образования;

-выявление и развитие способностей, обучающихся с ТНР, через систему клубов, секций, студий и кружков, организацию общественно полезной деятельности;

-организация интеллектуальных и творческих соревнований, научно-технического творчества и проектно-исследовательской деятельности с учетом возможностей обучающихся с ТНР;

-участие обучающихся, их родителей (законных представителей), педагогических работников и общественности в проектировании и развитии внутришкольной социальной среды;

-использование в образовательной деятельности современных образовательных технологий деятельностного типа;

-предоставление обучающимся с ТНР возможности для эффективной самостоятельной работы с учетом динамики коррекционной работы;

-включение обучающихся с ТНР в процессы познания и преобразования внешкольной социальной среды (населенного пункта, района, города).

2.Планируемые результаты освоения учебного предмета

В результате изучения предмета «Технология» у обучающегося будут сформированы следующие личностные новообразования: первоначальные представления о созидательном и нравственном значении труда в жизни

человека и общества; уважительное отношение к труду и творчеству мастеров; осознание роли человека и используемых им технологий в сохранении гармонического сосуществования рукотворного мира с миром природы; ответственное отношение к сохранению окружающей среды; понимание культурно-исторической ценности традиций, отражённых в предметном мире; чувство сопричастности к культуре своего народа, уважительное отношение к культурным традициям других народов;

проявление способности к эстетической оценке окружающей предметной среды; эстетические чувства — эмоционально-положительное восприятие и понимание красоты форм и образов природных объектов, образцов мировой и отечественной художественной культуры; проявление положительного отношения и интереса к различным видам творческой преобразующей деятельности, стремление к творческой самореализации; мотивация к творческому труду, работе на результат; способность к различным видам практической преобразующей деятельности; проявление устойчивых волевых качества и способность к саморегуляции: организованность, аккуратность, трудолюбие, ответственность, умение справляться с доступными проблемами; готовность вступать в сотрудничество с другими людьми с учётом этики общения; проявление толерантности и доброжелательности.

МЕТАПРЕДМЕТНЫЕ РЕЗУЛЬТАТЫ ОБУЧАЮЩЕГОСЯ

К концу обучения у обучающегося формируются следующие универсальные учебные действия. **Познавательные УУД:**

ориентироваться в терминах и понятиях, используемых в технологии (в пределах изученного), использовать изученную терминологию в своих устных и письменных высказываниях; осуществлять анализ объектов и изделий с выделением существенных и несущественных признаков; сравнивать группы объектов/изделий, выделять в них общее и различия; делать обобщения (техничко-технологического и декоративно-художественного характера) по изучаемой тематике; использовать схемы, модели и простейшие чертежи в собственной практической творческой деятельности;

комбинировать и использовать освоенные технологии при изготовлении изделий в соответствии с технической, технологической или декоративно-художественной задачей; понимать необходимость поиска новых технологий на основе изучения объектов и законов природы, доступного исторического и современного опыта технологической деятельности. **Работа с информацией:** осуществлять поиск

необходимой для выполнения работы информации в учебнике и других доступных источниках, анализировать её и отбирать в соответствии с решаемой задачей; анализировать и использовать знаково-символические средства представления информации для решения задач в умственной и материализованной форме; выполнять действия моделирования, работать с моделями; использовать средства информационно-коммуникационных технологий для решения учебных и практических задач (в том числе Интернет с контролируемым выходом), оценивать объективность информации и возможности её использования для решения конкретных учебных задач;

следовать при выполнении работы инструкциям учителя или представленным в других информационных источниках.

Коммуникативные УУД:

вступать в диалог, задавать собеседнику вопросы, использовать реплики-уточнения и дополнения; формулировать собственное мнение и идеи, аргументированно их излагать; выслушивать разные мнения, учитывать их в диалоге;

создавать тексты-описания на основе наблюдений (рассматривания) изделий декоративно-прикладного искусства народов России; строить рассуждения о связях природного и предметного мира, простые суждения (небольшие тексты) об объекте, его строении, свойствах и способах создания; объяснять последовательность совершаемых действий при создании изделия. **Регулятивные УУД:**

рационально организовывать свою работу (подготовка рабочего места, поддержание и наведение порядка, уборка после работы); выполнять правила безопасности труда при выполнении работы; планировать работу, соотносить свои действия с поставленной целью;

устанавливать причинно-следственные связи между выполняемыми действиями и их результатами, прогнозировать действия для получения необходимых результатов; выполнять действия контроля и оценки; вносить необходимые коррективы в действие после его завершения на основе его оценки и учёта характера сделанных ошибок; проявлять волевую саморегуляцию при выполнении работы. **Совместная деятельность:**

организовывать под руководством учителя и самостоятельно совместную работу в группе: обсуждать задачу, распределять роли, выполнять функции руководителя/лидера и подчинённого; осуществлять продуктивное сотрудничество;

проявлять интерес к работе товарищей; в доброжелательной форме комментировать и оценивать их достижения, высказывать свои предложения и пожелания; оказывать при необходимости помощь; понимать особенности проектной деятельности, выдвигать несложные идеи решений предлагаемых проектных заданий, мысленно создавать конструктивный замысел, осуществлять выбор средств и способов для его практического воплощения; предъявлять аргументы для защиты продукта проектной деятельности.

ПРЕДМЕТНЫЕ РЕЗУЛЬТАТЫ

К концу обучения *в 1 классе* обучающийся получит следующие предметные результаты по отдельным темам программы по технологии:

правильно организовывать свой труд: своевременно подготавливать и убирать рабочее место, поддерживать порядок на нём в процессе труда; применять правила безопасной работы ножницами, иглой и аккуратной работы с клеем; действовать по предложенному образцу в соответствии с правилами рациональной разметки (разметка на изнаночной стороне материала, экономия материала при разметке); определять названия и назначение основных инструментов и приспособлений для ручного труда (линейка, карандаш, ножницы, игла, шаблон, стека и другие), использовать их в практической работе; определять наименования отдельных материалов (например, бумага, картон, фольга, пластилин, природные, текстильные материалы) и способы их обработки (сгибание, отрывание, сминание, резание, лепка и другие), выполнять доступные технологические приёмы ручной обработки материалов при изготовлении изделий; ориентироваться в наименованиях основных технологических операций: разметка деталей, выделение деталей, сборка изделия; выполнять разметку деталей сгибанием, по шаблону, на глаз, от руки, выделение деталей способами обрывания, вырезания и другое, сборку изделий с помощью клея, ниток и другое; оформлять изделия строчкой прямого стежка;

понимать смысл понятий «изделие», «деталь изделия», «образец», «заготовка», «материал», «инструмент», «приспособление», «конструирование», «апликация»;

выполнять задания с опорой на готовый план;

обслуживать себя во время работы: соблюдать порядок на рабочем месте, ухаживать за инструментами и правильно хранить их, соблюдать правила гигиены труда; рассматривать и анализировать простые по конструкции образцы (по вопросам учителя), анализировать простейшую конструкцию изделия: выделять основные и дополнительные детали, называть их форму, определять взаимное расположение, виды соединения, способы изготовления; распознавать изученные виды материалов (природные, пластические, бумага, тонкий картон, текстильные, клей и другие), их свойства (цвет, фактура, форма, гибкость и другие); называть ручные инструменты (ножницы, игла, линейка) и приспособления (шаблон, стека, булавки и другие), безопасно хранить и работать ими;

различать материалы и инструменты по их назначению;

называть и выполнять последовательность изготовления несложных изделий: разметка, резание, сборка, отделка; качественно выполнять операции и приёмы по изготовлению несложных изделий: экономно выполнять разметку деталей на глаз, от руки, по шаблону, по линейке (как направляющему инструменту без откладывания размеров), точно резать ножницами по линиям разметки, придавать форму деталям и изделию сгибанием, складыванием, вытягиванием, отрыванием, сминанием, лепкой и прочее, собирать изделия с помощью клея, пластических масс и другое, эстетично и аккуратно выполнять отделку раскрашиванием, аппликацией, строчкой прямого стежка;

использовать для сушки плоских изделий пресс;

с помощью учителя выполнять практическую работу и самоконтроль с опорой на

инструкционную карту, образец, шаблон; различать разборные и неразборные конструкции несложных изделий; понимать простейшие виды технической документации (рисунок, схема), конструировать и моделировать изделия из различных материалов по образцу, рисунку; осуществлять элементарное сотрудничество, участвовать в коллективных работах под руководством учителя; выполнять несложные коллективные работы проектного характера.

К концу обучения *во 2 классе* обучающийся получит следующие предметные результаты по отдельным темам программы по технологии:

понимать смысл понятий «инструкционная» («технологическая») карта, «чертёж», «эскиз», «линии чертежа», «развёртка», «макет», «модель», «технология», «технологические операции»,

«способы обработки» и использовать их в практической деятельности;

выполнять задания по самостоятельно составленному плану;

распознавать элементарные общие правила создания рукотворного мира (прочность, удобство, эстетическая выразительность – симметрия, асимметрия, равновесие), наблюдать гармонию предметов и окружающей среды, называть характерные особенности изученных видов декоративноприкладного искусства; выделять, называть и применять изученные общие правила создания рукотворного мира в своей предметно-творческой деятельности; самостоятельно готовить рабочее место в соответствии с видом деятельности, поддерживать

порядок во время работы, убирать рабочее место; анализировать задание (образец) по предложенным вопросам, памятке или инструкции, самостоятельно выполнять доступные задания с опорой на инструкционную (технологическую) карту; самостоятельно отбирать материалы и инструменты для работы, исследовать свойства новых

изучаемых материалов (толстый картон, натуральные ткани, нитки, проволока и другие); читать простейшие чертежи (эскизы), называть линии чертежа (линия контура и надреза, линия выносная и размерная, линия сгиба, линия симметрии); выполнять экономную разметку прямоугольника (от двух прямых углов и одного прямого угла) с помощью чертёжных инструментов (линейки, угольника) с опорой на простейший чертёж (эскиз), чертить окружность с помощью циркуля; выполнять биговку;

выполнять построение простейшего лекала (выкройки) правильной геометрической формы и разметку деталей кроя на ткани по нему/ней; оформлять изделия и соединять детали освоенными ручными строчками;

понимать смысл понятия «развёртка» (трёхмерного предмета), соотносить объёмную конструкцию с изображениями её развёртки; отличать макет от модели, строить трёхмерный макет из готовой развёртки; определять неподвижный и подвижный способ соединения деталей и выполнять подвижное и неподвижное соединения известными способами; конструировать и моделировать изделия из различных материалов по модели, простейшему чертежу или эскизу; решать несложные конструкторско-технологические задачи;

применять освоенные знания и практические умения (технологические, графические, конструкторские) в самостоятельной интеллектуальной и практической деятельности; делать выбор, какое мнение принять – своё или другое, высказанное в ходе обсуждения; выполнять работу в малых группах, осуществлять сотрудничество;

понимать особенности проектной деятельности, осуществлять под руководством учителя

неподвижное соединения известными способами; конструировать и моделировать изделия из различных материалов по модели, простейшему чертежу или эскизу; решать несложные конструкторско-технологические задачи;

применять освоенные знания и практические умения (технологические, графические, конструкторские) в самостоятельной интеллектуальной и практической деятельности;

делать выбор, какое мнение принять – своё или другое, высказанное в ходе обсуждения; выполнять работу в малых группах, осуществлять сотрудничество;

понимать особенности проектной деятельности, осуществлять под руководством учителя

неподвижное соединения известными способами; конструировать и моделировать изделия из различных материалов по модели, простейшему чертежу или эскизу; решать несложные конструкторско-технологические задачи;

применять освоенные знания и практические умения (технологические, графические, конструкторские) в самостоятельной интеллектуальной и практической деятельности;

делать выбор, какое мнение принять – своё или другое, высказанное в ходе обсуждения; выполнять работу в малых группах, осуществлять сотрудничество;

понимать особенности проектной деятельности, осуществлять под руководством учителя

элементарную проектную деятельность в малых группах: разрабатывать замысел, искать пути его реализации, воплощать его в продукте, демонстрировать готовый продукт; называть профессии людей, работающих в сфере обслуживания.

К концу обучения **в третьем классе** обучающийся научится:

- понимать смысл понятий «чертёж развёртки», «канцелярский нож», «шило», «искусственный материал»;
- выделять и называть характерные особенности изученных видов декоративно-прикладного искусства, профессии мастеров прикладного искусства (в рамках изученного);
- узнавать и называть по характерным особенностям образцов или по описанию изученные и распространённые в крае ремёсла;
- называть и описывать свойства наиболее распространённых изучаемых искусственных и синтетических материалов (бумага, металлы, текстиль и др.);
- читать чертёж развёртки и выполнять разметку развёрток с помощью чертёжных инструментов (линейка, угольник, циркуль);
- узнавать и называть линии чертежа (осевая и центровая);
- безопасно пользоваться канцелярским ножом, шилом;
- выполнять рицовку;
- выполнять соединение деталей и отделку изделия освоенными ручными строчками;
- решать простейшие задачи технико-технологического характера по изменению вида и способа соединения деталей: на достраивание, придание новых свойств конструкции в соответствии с новыми/дополненными требованиями; использовать комбинированные техники при изготовлении изделий в соответствии с технической или декоративно-художественной задачей;
- понимать технологический и практический смысл различных видов соединений в технических объектах, простейшие способы достижения прочности конструкций; использовать их при решении простейших конструкторских задач;
- изменять конструкцию изделия по заданным условиям;
- выбирать способ соединения и соединительный материал в зависимости от требований конструкции;
- называть несколько видов информационных технологий и соответствующих способов передачи информации (из реального окружения учащихся);
- понимать назначение основных устройств персонального компьютера для ввода, вывода и обработки информации;
- выполнять основные правила безопасной работы на компьютере и других электронных средствах обучения;
- использовать возможности компьютера и информационно-коммуникационных технологий для поиска необходимой информации при выполнении обучающих, творческих и проектных заданий; - выполнять проектные задания в соответствии с содержанием изученного материала на основе полученных знаний и умений.

К концу обучения **в 4 классе** обучающийся получит следующие предметные результаты по отдельным темам программы по технологии:

формировать общее представление о мире профессий, их социальном значении, о творчестве и творческих профессиях, о мировых достижениях в области техники и искусства (в рамках изученного), о наиболее значимых окружающих производствах; на основе анализа задания самостоятельно организовывать рабочее место в зависимости от вида работы, осуществлять планирование трудового процесса; самостоятельно планировать и выполнять практическое задание (практическую работу) с

опорой на инструкционную (технологическую) карту или творческий замысел, при необходимости вносить коррективы в выполняемые действия; понимать элементарные основы бытовой культуры, выполнять доступные действия по самообслуживанию и доступные виды домашнего труда; выполнять более сложные виды работ и приёмы обработки различных материалов (например, плетение, шитьё и вышивание, тиснение по фольге), комбинировать различные способы в зависимости и от поставленной задачи, оформлять изделия и соединять детали освоенными ручными строчками; выполнять символические действия моделирования, понимать и создавать простейшие виды технической документации (чертёж развёртки, эскиз, технический рисунок, схему) и выполнять по ней работу; решать простейшие задачи рационализаторского характера по изменению конструкции изделия: на достраивание, придание новых свойств конструкции в связи с изменением функционального назначения изделия; на основе усвоенных правил дизайна решать простейшие художественно-конструкторские задачи по созданию изделий с заданной функцией;

создавать небольшие тексты, презентации и печатные публикации с использованием изображений на экране компьютера, оформлять текст (выбор шрифта, размера, цвета шрифта, выравнивание абзаца); работать с доступной информацией, работать в программах Word, Power Point;

решать творческие задачи, мысленно создавать и разрабатывать проектный замысел, осуществлять выбор средств и способов его практического воплощения, аргументированно представлять продукт проектной деятельности; осуществлять сотрудничество в различных видах совместной деятельности, предлагать идеи для обсуждения, уважительно относиться к мнению товарищей, договариваться, участвовать в распределении ролей, координировать собственную работу в общем процессе.

СВЯЗЬ С РАБОЧЕЙ ПРОГРАММОЙ ВОСПИТАНИЯ ШКОЛЫ

Реализация педагогическими работниками воспитательного потенциала уроков ТЕХНОЛОГИИ предполагает следующее:

- установление доверительных отношений между педагогическим работником и обучающимися, способствующих позитивному восприятию обучающимися требований и просьб педагогического работника, привлечению их внимания к обсуждаемой на уроке информации, активизации познавательной деятельности;
- побуждение обучающихся соблюдать на уроке общепринятые нормы поведения, правила общения со старшими (педагогическими работниками) и сверстниками (обучающимися), принципы учебной дисциплины и самоорганизации;
- привлечение внимания обучающихся к ценностному аспекту изучаемых на уроках явлений, организация их работы с получаемой на уроке социально значимой информацией – инициирование ее обсуждения, высказывания обучающимися своего мнения по ее поводу, выработки своего к ней отношения;
- использование воспитательных возможностей содержания учебного предмета через демонстрацию обучающимся примеров ответственного, гражданского поведения, патриотизма, проявления человеколюбия и добросердечности, через подбор соответствующих текстов для чтения, задач для решения, проблемных ситуаций для обсуждения в классе;
- применение на уроке интерактивных форм работы с обучающимися: интеллектуальных игр, стимулирующих познавательную мотивацию обучающихся; дидактического театра, где полученные на уроке знания обыгрываются в театральных постановках; дискуссий, которые дают обучающимся возможность приобрести опыт ведения конструктивного диалога; групповой работы или работы в парах, которые учат командной работе и взаимодействию с другими детьми;

- включение в урок игровых процедур, которые помогают поддержать мотивацию обучающихся к получению знаний, налаживанию позитивных межличностных отношений в классе, помогают установлению доброжелательной атмосферы во время урока;
- организация шефства мотивированных и эрудированных обучающихся над их неуспевающими одноклассниками, дающего им социально значимый опыт сотрудничества и взаимной помощи; - инициирование и поддержка исследовательской деятельности обучающихся в рамках реализации ими индивидуальных и групповых исследовательских проектов, что даст обучающимся возможность приобрести навыки самостоятельного решения теоретической проблемы, генерирования и оформления собственных идей, уважительного отношения к чужим идеям, оформленным в работах других исследователей, навык публичного выступления перед аудиторией, аргументирования и отстаивания своей точки зрения.

Результаты единства учебной и воспитательной деятельности отражены в разделе рабочей программы «Личностные результаты изучения учебного предмета «ТЕХНОЛОГИЯ» на уровне начального общего образования».

Место учебного предмета в учебном плане

Изучение предмета «Технология» в соответствии с данной программой планируется в 1 – 4 классах. В учебном плане на изучение «Технологии» в каждом классе начальной школы отводится 1 час в неделю, всего 132 часа.

УМК учебного предмета

Для реализации рабочей программы используется учебно-методический комплект, включающий:

Для обучающихся:

- Технология. 1 класс, 2 класс, 3 класс, 4 класс: учеб. Для общеобразоват. организаций / Е.А.Лутцева, Т.П. Зуева – 5-е изд. - М. : Просвещение, 2019г.

Для учителя:

- Е.А.Лутцева, Т.П. Зуева Технология. Рабочие программы. Предметная линия учебников системы «Школа России». 1-4 классы: Пособие для учителей общеобразовательных организаций. М.: Просвещение 2022
- Лутцева Е. А. Технология. Методическое пособие с поурочными разработками. 3 класс: пособие для учителей общеобразоват. организаций / Е. А. Лутцева, Т. П. Зуева. — 2-е изд. — М. : Просвещение, 2020.

Для учителя:

Е.А.Лутцева, Т.П. Зуева Технология. Рабочая тетрадь. 3 класс: Пособие для учащихся общеобразовательных организаций. М.: Просвещение. 2019 (Школа России) Электронные ресурсы:

Сайт «Единое окно доступа к образовательным ресурсам». <http://window.edu.ru/>

Сайт «Каталог единой коллекции цифровых образовательных ресурсов» <http://schoolcollection.edu.ru>

Сайт «Каталог электронных образовательных ресурсов Федерального центра» <http://fcior.edu.ru/>

Сайт «Сеть творческих учителей» <http://it-n.ru>

Оценка результатов предметно-творческой деятельности учащихся носит накопительный характер и осуществляется в ходе текущих и тематических проверок в течение обучения в 1 – 4 классах. Форма обучения: очная с применением дистанционных образовательных технологий.

II. Содержательный раздел

1. Содержание учебного предмета

1 КЛАСС

Технологии, профессии и производства

Природное и техническое окружение человека. Природа как источник сырьевых ресурсов и творчества мастеров. Красота и разнообразие природных форм, их передача в изделиях из различных материалов. Наблюдения природы и фантазия мастера – условия создания изделия. Бережное отношение к природе. Общее понятие об изучаемых материалах, их происхождении, разнообразии. Подготовка к работе. Рабочее место, его организация в зависимости от вида работы. Рациональное размещение на рабочем месте материалов и инструментов, поддержание порядка во время работы, уборка по окончании работы. Рациональное и безопасное использование и хранение инструментов.

Профессии родных и знакомых. Профессии, связанные с изучаемыми материалами и производствами. Профессии сферы обслуживания.

Традиции и праздники народов России, ремёсла, обычаи.

Технологии ручной обработки материалов

Бережное, экономное и рациональное использование обрабатываемых материалов. Использование конструктивных особенностей материалов при изготовлении изделий.

Основные технологические операции ручной обработки материалов: разметка деталей, выделение деталей, формообразование деталей, сборка изделия, отделка изделия или его деталей. Общее представление.

Способы разметки деталей: на глаз и от руки, по шаблону, по линейке (как направляющему инструменту без откладывания размеров) и изготовление изделий с опорой на рисунки, графическую инструкцию, простейшую схему. Чтение условных графических изображений (называние операций, способов и приёмов работы, последовательности изготовления изделий). Правила экономной и аккуратной разметки. Рациональная разметка и вырезание нескольких одинаковых деталей из бумаги. Способы соединения деталей в изделии: с помощью пластилина, клея, скручивание, сшивание и другое. Приёмы и правила аккуратной работы с клеем. Отделка изделия или его деталей (окрашивание, вышивка, аппликация и другое).

Подбор соответствующих инструментов и способов обработки материалов в зависимости от их свойств и видов изделий. Инструменты и приспособления (ножницы, линейка, игла, гладилка, стека, шаблон и другие), их правильное, рациональное и безопасное использование.

Пластические массы, их виды (пластилин, пластика и другое). Приёмы изготовления изделий доступной по сложности формы из них: разметка на глаз, отделение части (стекой, отрыванием), придание формы.

Наиболее распространённые виды бумаги. Их общие свойства. Простейшие способы обработки бумаги различных видов: сгибание и складывание, сминание, обрывание, склеивание и другое. Резание бумаги ножницами. Правила безопасной работы, передачи и хранения ножниц. Картон.

Виды природных материалов (плоские – листья и объёмные – орехи, шишки, семена, ветки). Приёмы работы с природными материалами: подбор материалов в соответствии с замыслом, составление композиции, соединение деталей (приклеивание, склеивание с помощью прокладки, соединение с помощью пластилина).

Общее представление о тканях (текстиле), их строении и свойствах. Швейные инструменты и приспособления (иглы, булавки и другие). Отмеривание и заправка нитки в иголку, строчка прямого стежка.

Использование дополнительных отделочных материалов.

Конструирование и моделирование

Простые и объёмные конструкции из разных материалов (пластические массы, бумага, текстиль и другое) и способы их создания. Общее представление о конструкции изделия, детали и части изделия, их взаимное расположение в общей конструкции. Способы

соединения деталей в изделиях из разных материалов. Образец, анализ конструкции образцов изделий, изготовление изделий по образцу, рисунку. Конструирование по модели (на плоскости). Взаимосвязь выполняемого действия и результата. Элементарное прогнозирование порядка действий в зависимости от желаемого (необходимого) результата, выбор способа работы в зависимости от требуемого результата (замысла).

Информационно-коммуникативные технологии

Демонстрация учителем готовых материалов на информационных носителях.

Информация. Виды информации.

УНИВЕРСАЛЬНЫЕ УЧЕБНЫЕ ДЕЙСТВИЯ (ПРОПЕДЕВТИЧЕСКИЙ УРОВЕНЬ)

Изучение технологии в 1 классе способствует освоению на пропедевтическом уровне ряда универсальных учебных действий: познавательных универсальных учебных действий, коммуникативных универсальных учебных действий, регулятивных универсальных учебных действий, совместной деятельности.

Познавательные универсальные учебные действия

Базовые логические и исследовательские действия:

ориентироваться в терминах, используемых в технологии (в пределах изученного); воспринимать и использовать предложенную инструкцию (устную, графическую); анализировать устройство простых изделий по образцу, рисунку, выделять основные и

второстепенные составляющие конструкции; сравнивать отдельные изделия (конструкции), находить сходство и различия в их устройстве.

Работа с информацией:

У обучающегося будут сформированы следующие умения работать с информацией как часть познавательных универсальных учебных действий:

воспринимать информацию (представленную в объяснении учителя или в учебнике),

использовать её в работе; понимать и анализировать простейшую знаково-символическую информацию (схема, рисунок)

и строить работу в соответствии с ней.

Коммуникативные универсальные учебные действия участвовать в коллективном

обсуждении: высказывать собственное мнение, отвечать на

вопросы, выполнять правила этики общения: уважительное отношение к одноклассникам, внимание к мнению другого; строить несложные высказывания, сообщения в устной форме (по содержанию изученных тем).

Регулятивные универсальные учебные действия

Самоорганизация и самоконтроль:

принимать и удерживать в процессе деятельности предложенную учебную задачу; действовать по плану, предложенному учителем, работать с опорой на графическую

инструкцию учебника, принимать участие в коллективном построении простого плана действий; понимать и принимать критерии оценки качества работы, руководствоваться ими в процессе

анализа и оценки выполненных работ;

организовывать свою деятельность: производить подготовку к уроку рабочего места, поддерживать на нём порядок в течение урока, производить необходимую уборку по окончании работы; выполнять несложные действия контроля и оценки по предложенным критериям.

Совместная деятельность:

проявлять положительное отношение к включению в совместную работу, к простым видам сотрудничества; принимать участие в парных, групповых, коллективных видах работы, в процессе изготовления

изделий осуществлять элементарное сотрудничество.

2 КЛАСС

Технологии, профессии и производства

Рукотворный мир – результат труда человека. Элементарные представления об основном принципе создания мира вещей: прочность конструкции, удобство использования, эстетическая выразительность. Средства художественной выразительности (композиция, цвет, тон и другие). Изготовление изделий с учётом данного принципа. Общее представление о технологическом процессе: анализ устройства и назначения изделия, выстраивание последовательности практических действий и технологических операций, подбор материалов и инструментов, экономная разметка, обработка с целью получения (выделения) деталей, сборка, отделка изделия, проверка изделия в действии, внесение необходимых дополнений и изменений. Изготовление изделий из различных материалов с соблюдением этапов технологического процесса.

Традиции и современность. Новая жизнь древних профессий. Совершенствование их технологических процессов. Мастера и их профессии, правила мастера. Культурные традиции. Техника на службе человеку.

Элементарная творческая и проектная деятельность (создание замысла, его детализация и воплощение). Несложные коллективные, групповые проекты.

Технологии ручной обработки материалов

Многообразие материалов, их свойств и их практическое применение в жизни. Исследование и сравнение элементарных физических, механических и технологических свойств различных материалов. Выбор материалов по их декоративно-художественным и конструктивным свойствам.

Называние и выполнение основных технологических операций ручной обработки материалов в процессе изготовления изделия: разметка деталей (с помощью линейки (угольника, циркуля), формообразование деталей (сгибание, складывание тонкого картона и плотных видов бумаги и другое), сборка изделия (сшивание). Подвижное соединение деталей изделия. Использование соответствующих способов обработки материалов в зависимости от вида и назначения изделия.

Виды условных графических изображений: рисунок, простейший чертёж, эскиз, схема. Чертёжные инструменты – линейка (угольник, циркуль). Их функциональное назначение, конструкция. Приёмы безопасной работы колющими (циркуль) инструментами.

Технология обработки бумаги и картона. Назначение линий чертежа (контур, линия разреза, сгиба, выносная, размерная). Чтение условных графических изображений. Построение прямоугольника от двух прямых углов (от одного прямого угла). Разметка деталей с опорой на простейший чертёж, эскиз. Изготовление изделий по рисунку, простейшему чертежу или эскизу, схеме. Использование измерений, вычислений и построений для решения практических задач. Сгибание и складывание тонкого картона и плотных видов бумаги – биговка. Подвижное соединение деталей на проволоку, толстую нитку.

Технология обработки текстильных материалов. Строение ткани (поперечное и продольное направление нитей). Ткани и нитки растительного происхождения (полученные на основе натурального сырья). Виды ниток (швейные, мулине). Трикотаж, нетканые материалы (общее представление), его строение и основные свойства. Строчка прямого стежка и её варианты (перевивы, наборы) и (или) строчка косого стежка и её варианты (крестик, стебельчатая, ёлочка). Лекало. Разметка с помощью лекала (простейшей выкройки). Технологическая последовательность изготовления несложного швейного изделия (разметка деталей, выкраивание деталей, отделка деталей, сшивание деталей).

Использование дополнительных материалов (например, проволока, пряжа, бусины и другие).

Конструирование и моделирование

Основные и дополнительные детали. Общее представление о правилах создания гармоничной композиции. Симметрия, способы разметки и конструирования симметричных форм.

Конструирование и моделирование изделий из различных материалов по простейшему чертежу или эскизу. Подвижное соединение деталей конструкции. Внесение элементарных конструктивных изменений и дополнений в изделие.

Информационно-коммуникативные технологии

Демонстрация учителем готовых материалов на информационных носителях.

Поиск информации. Интернет как источник информации.

УНИВЕРСАЛЬНЫЕ УЧЕБНЫЕ ДЕЙСТВИЯ

Изучение технологии во 2 классе способствует освоению ряда универсальных учебных действий: познавательных универсальных учебных действий, коммуникативных универсальных учебных действий, регулятивных универсальных учебных действий, совместной деятельности. **Познавательные универсальные учебные действия**

Базовые логические и исследовательские действия:

ориентироваться в терминах, используемых в технологии (в пределах изученного); выполнять работу в соответствии с образцом, инструкцией, устной или письменной; выполнять действия анализа и синтеза, сравнения, группировки с учётом указанных критериев; строить рассуждения, делать умозаключения, проверять их в практической работе; воспроизводить порядок действий при решении учебной (практической) задачи; осуществлять решение простых задач в умственной и материализованной форме.

Работа с информацией:

получать информацию из учебника и других дидактических материалов, использовать её в

работе; понимать и анализировать знаково-символическую информацию (чертёж, эскиз, рисунок,

схема) и строить работу в соответствии с ней.

Коммуникативные универсальные учебные действия выполнять правила участия в учебном диалоге: задавать вопросы, дополнять ответы других обучающихся, высказывать своё мнение, отвечать на вопросы, проявлять уважительное отношение к одноклассникам, внимание к мнению другого; делиться впечатлениями о прослушанном (прочитанном) тексте, рассказе учителя, о выполненной работе, созданном изделии.

Регулятивные универсальные учебные действия

Самоорганизация и самоконтроль:

понимать и принимать учебную задачу;

организовывать свою деятельность;

понимать предлагаемый план действий, действовать по плану;

прогнозировать необходимые действия для получения практического результата, планировать

работу; выполнять действия контроля и оценки; воспринимать советы, оценку учителя и других обучающихся, стараться учитывать их в работе. **Совместная деятельность:**

выполнять элементарную совместную деятельность в процессе изготовления изделий, осуществлять взаимопомощь; выполнять правила совместной работы: справедливо распределять работу, договариваться,

выполнять ответственно свою часть работы, уважительно относиться к чужому мнению. **3 КЛАСС**

Технологии, профессии и производства

Непрерывность процесса деятельностного освоения мира человеком и создания культуры. Материальные и духовные потребности человека как движущие силы прогресса.

Разнообразие творческой трудовой деятельности в современных условиях. Разнообразие предметов рукотворного мира: архитектура, техника, предметы быта и

декоративно-прикладного искусства. Современные производства и профессии, связанные с обработкой материалов, аналогичных используемым на уроках технологии.

Общие правила создания предметов рукотворного мира: соответствие формы, размеров, материала и внешнего оформления изделия его назначению. Стилистая гармония в предметном ансамбле, гармония предметной и окружающей среды (общее представление).

Мир современной техники. Информационно-коммуникационные технологии в жизни современного человека. Решение человеком инженерных задач на основе изучения природных законов – жёсткость конструкции (трубчатые сооружения, треугольник как устойчивая геометрическая форма и другие).

Бережное и внимательное отношение к природе как источнику сырьевых ресурсов и идей для технологий будущего.

Элементарная творческая и проектная деятельность. Коллективные, групповые и индивидуальные проекты в рамках изучаемой тематики. Совместная работа в малых группах, осуществление сотрудничества, распределение работы, выполнение социальных ролей (руководитель (лидер) и подчинённый).

Технологии ручной обработки материалов

Некоторые (доступные в обработке) виды искусственных и синтетических материалов. Разнообразие технологий и способов обработки материалов в различных видах изделий, сравнительный анализ технологий при использовании того или иного материала (например, аппликация из бумаги и ткани, коллаж и другие). Выбор материалов по их декоративнохудожественным и технологическим свойствам, использование соответствующих способов обработки материалов в зависимости от назначения изделия.

Инструменты и приспособления (циркуль, угольник, канцелярский нож, шило и другие), название и выполнение приёмов их рационального и безопасного использования.

Углубление общих представлений о технологическом процессе (анализ устройства и назначения изделия, выстраивание последовательности практических действий и технологических операций, подбор материалов и инструментов, экономная разметка материалов, обработка с целью получения деталей, сборка, отделка изделия, проверка изделия в действии, внесение необходимых дополнений и изменений). Рицовка. Изготовление объёмных изделий из развёрток. Преобразование развёрток несложных форм.

Технология обработки бумаги и картона. Виды картона (гофрированный, толстый, тонкий, цветной и другой). Чтение и построение простого чертежа (эскиза) развёртки изделия. Разметка деталей с опорой на простейший чертёж, эскиз. Решение задач на внесение необходимых дополнений и изменений в схему, чертёж, эскиз. Выполнение измерений, расчётов, несложных построений.

Выполнение рицовки на картоне с помощью канцелярского ножа, выполнение отверстий шилом.

Технология обработки текстильных материалов. Использование трикотажа и нетканых материалов для изготовления изделий. Использование вариантов строчки косоугольного стежка (крестик, стебельчатая и другие) и (или) петельной строчки для соединения деталей изделия и отделки. Пришивание пуговиц (с двумя-четырьмя отверстиями). Изготовление швейных изделий из нескольких деталей.

Использование дополнительных материалов. Комбинирование разных материалов в одном изделии.

Конструирование и моделирование

Конструирование и моделирование изделий из различных материалов, в том числе наборов «Конструктор» по заданным условиям (технико-технологическим, функциональным, декоративнохудожественным). Способы подвижного и неподвижного соединения деталей набора «Конструктор», их использование в изделиях, жёсткость и устойчивость конструкции.

Создание простых макетов и моделей архитектурных сооружений, технических устройств, бытовых конструкций. Выполнение заданий на доработку конструкций

(отдельных узлов, соединений) с учётом дополнительных условий (требований). Использование измерений и построений для решения практических задач. Решение задач на мысленную трансформацию трёхмерной конструкции в развёртку (и наоборот).

Информационно-коммуникативные технологии

Информационная среда, основные источники (органы восприятия) информации, получаемой человеком. Сохранение и передача информации. Информационные технологии. Источники информации, используемые человеком в быту: телевидение, радио, печатные издания, персональный компьютер и другие. Современный информационный мир. Персональный компьютер (ПК) и его назначение. Правила пользования ПК для сохранения здоровья. Назначение основных устройств компьютера для ввода, вывода и обработки информации. Работа с доступной информацией (книги, музеи, беседы (мастер-классы) с мастерами, Интернет, видео, DVD). Работа с текстовым редактором Microsoft Word или другим.

УНИВЕРСАЛЬНЫЕ УЧЕБНЫЕ ДЕЙСТВИЯ

Изучение технологии в 3 классе способствует освоению ряда универсальных учебных действий: познавательных универсальных учебных действий, коммуникативных универсальных учебных действий, регулятивных универсальных учебных действий, совместной деятельности. **Познавательные универсальные учебные действия**

Базовые логические и исследовательские действия: ориентироваться в терминах, используемых в технологии, использовать их в ответах на вопросы и высказываниях (в пределах изученного); осуществлять анализ предложенных образцов с выделением существенных и несущественных признаков; выполнять работу в соответствии с инструкцией, устной или письменной, а также графически представленной в схеме, таблице; определять способы доработки конструкций с учётом предложенных условий; классифицировать изделия по самостоятельно предложенному существенному признаку (используемый материал, форма, размер, назначение, способ сборки); читать и воспроизводить простой чертёж (эскиз) развёртки изделия; восстанавливать нарушенную последовательность выполнения изделия.

Работа с информацией:

анализировать и использовать знаково-символические средства представления информации для создания моделей и макетов изучаемых объектов; на основе анализа информации производить выбор наиболее эффективных способов работы; осуществлять поиск необходимой информации для выполнения учебных заданий с использованием учебной литературы; использовать средства информационно-коммуникационных технологий для решения учебных и практических задач, в том числе Интернет под руководством учителя.

Коммуникативные универсальные учебные действия строить монологическое высказывание, владеть диалогической формой коммуникации; строить рассуждения в форме связи простых суждений об объекте, его строении, свойствах и способах создания; описывать предметы рукотворного мира, оценивать их достоинства; формулировать собственное мнение, аргументировать выбор вариантов и способов выполнения

задания.

Регулятивные универсальные учебные действия

Самоорганизация и самоконтроль:

принимать и сохранять учебную задачу, осуществлять поиск средств для её решения; прогнозировать необходимые действия для получения практического результата, предлагать

план действий в соответствии с поставленной задачей, действовать по плану; выполнять действия контроля и оценки, выявлять ошибки и недочёты по результатам работы, устанавливать их причины и искать способы устранения; проявлять волевую саморегуляцию при выполнении задания.

Совместная деятельность:

выбирать себе партнёров по совместной деятельности не только по симпатии, но и по деловым

качествам; справедливо распределять работу, договариваться, приходиться к общему решению, отвечать за

общий результат работы; выполнять роли лидера, подчинённого, соблюдать равноправие и дружелюбие; осуществлять взаимопомощь, проявлять ответственность при выполнении своей части работы.

4 КЛАСС

Технологии, профессии и производства

Профессии и технологии современного мира. Использование достижений науки в развитии технического прогресса. Изобретение и использование синтетических материалов с определёнными заданными свойствами в различных отраслях и профессиях. Нефть как универсальное сырьё.

Материалы, получаемые из нефти (пластик, стеклоткань, пенопласт и другие).

Профессии, связанные с опасностями (пожарные, космонавты, химики и другие).

Информационный мир, его место и влияние на жизнь и деятельность людей. Влияние современных технологий и преобразующей деятельности человека на окружающую среду, способы её защиты.

Сохранение и развитие традиций прошлого в творчестве современных мастеров. Бережное и уважительное отношение людей к культурным традициям. Изготовление изделий с учётом традиционных правил и современных технологий (лепка, вязание, шитьё, вышивка и другое).

Элементарная творческая и проектная деятельность (реализация заданного или собственного замысла, поиск оптимальных конструктивных и технологических решений). Коллективные, групповые и индивидуальные проекты на основе содержания материала, изучаемого в течение учебного года. Использование комбинированных техник создания конструкций по заданным условиям в выполнении учебных проектов.

Технологии ручной обработки материалов

Синтетические материалы – ткани, полимеры (пластик, поролон). Их свойства. Создание синтетических материалов с заданными свойствами.

Использование измерений, вычислений и построений для решения практических задач. Внесение дополнений и изменений в условные графические изображения в соответствии с дополнительными (изменёнными) требованиями к изделию.

Технология обработки бумаги и картона. Подбор материалов в соответствии с замыслом, особенностями конструкции изделия. Определение оптимальных способов разметки деталей, сборки изделия. Выбор способов отделки. Комбинирование разных материалов в одном изделии.

Совершенствование умений выполнять разные способы разметки с помощью чертёжных инструментов. Освоение доступных художественных техник.

Технология обработки текстильных материалов. Обобщённое представление о видах тканей (натуральные, искусственные, синтетические), их свойствах и областях использования. Дизайн одежды в зависимости от её назначения, моды, времени. Подбор

текстильных материалов в соответствии с замыслом, особенностями конструкции изделия. Раскрой деталей по готовым лекалам (выкройкам), собственным несложным. Строчка петельного стежка и её варианты («тамбур» и другие), её назначение (соединение и отделка деталей) и (или) строчки петлеобразного и крестообразного стежков (соединительные и отделочные). Подбор ручных строчек для сшивания и отделки изделий. Простейший ремонт изделий.

Технология обработки синтетических материалов. Пластик, поролон, полиэтилен. Общее знакомство, сравнение свойств. Самостоятельное определение технологий их обработки в сравнении с освоенными материалами.

Комбинированное использование разных материалов.

Конструирование и моделирование

Современные требования к техническим устройствам (экологичность, безопасность, эргономичность и другие).

Конструирование и моделирование изделий из различных материалов, в том числе наборов «Конструктор» по проектному заданию или собственному замыслу. Поиск оптимальных и доступных новых решений конструкторско-технологических проблем на всех этапах аналитического и технологического процесса при выполнении индивидуальных творческих и коллективных проектных работ.

Робототехника. Конструктивные, соединительные элементы и основные узлы робота. Инструменты и детали для создания робота. Конструирование робота. Составление алгоритма действий робота. Программирование, тестирование робота. Преобразование конструкции робота.

Презентация робота.

Информационно-коммуникативные технологии

Работа с доступной информацией в Интернете и на цифровых носителях информации.

Электронные и медиаресурсы в художественно-конструкторской, проектной, предметной преобразующей деятельности. Работа с готовыми цифровыми материалами. Поиск дополнительной информации по тематике творческих и проектных работ, использование рисунков из ресурса компьютера в оформлении изделий и другое. Создание презентаций в программе PowerPoint или другой.

УНИВЕРСАЛЬНЫЕ УЧЕБНЫЕ ДЕЙСТВИЯ

Изучение технологии в 4 классе способствует освоению ряда универсальных учебных действий: познавательных универсальных учебных действий, коммуникативных универсальных учебных действий, регулятивных универсальных учебных действий, совместной деятельности. **Познавательные универсальные учебные действия**

Базовые логические и исследовательские действия: ориентироваться в терминах,

используемых в технологии, использовать их в ответах на

вопросы и высказываниях (в пределах изученного);

анализировать конструкции предложенных образцов изделий;

конструировать и моделировать изделия из различных материалов по образцу, рисунку, простейшему чертежу, эскизу, схеме с использованием общепринятых условных обозначений и по заданным условиям; выстраивать последовательность практических действий и технологических операций,

подбирать материал и инструменты, выполнять экономную разметку, сборку, отделку изделия; решать простые задачи на преобразование конструкции;

выполнять работу в соответствии с инструкцией, устной или письменной;

соотносить результат работы с заданным алгоритмом, проверять изделия в действии, вносить необходимые дополнения и изменения; классифицировать изделия по самостоятельно предложенному существенному признаку

(используемый материал, форма, размер, назначение, способ сборки); выполнять действия анализа и синтеза, сравнения, классификации предметов (изделий) с учётом указанных критериев; анализировать устройство простых изделий по образцу, рисунку, выделять основные и второстепенные составляющие конструкции.

Работа с информацией:

находить необходимую для выполнения работы информацию, пользуясь различными источниками, анализировать её и отбирать в соответствии с решаемой задачей; на основе анализа информации производить выбор наиболее эффективных способов работы; использовать знаково-символические средства для решения задач в умственной или материализованной форме, выполнять действия моделирования, работать с моделями; осуществлять поиск дополнительной информации по тематике творческих и проектных работ; использовать рисунки из ресурса компьютера в оформлении изделий и другое;

использовать средства информационно-коммуникационных технологий для решения учебных

и практических задач, в том числе Интернет под руководством учителя.

Коммуникативные универсальные учебные действия соблюдать правила участия в диалоге: ставить вопросы, аргументировать и доказывать свою точку зрения, уважительно относиться к чужому мнению; описывать факты из истории развития ремёсел на Руси и в России, высказывать своё отношение к предметам декоративно-прикладного искусства разных народов Российской Федерации; создавать тексты-рассуждения: раскрывать последовательность операций при работе с разными

материалами; осознавать культурно-исторический смысл и назначение праздников, их роль в жизни каждого

человека, ориентироваться в традициях организации и оформления праздников.

Регулятивные универсальные учебные действия Самоорганизация и самоконтроль: понимать и принимать учебную задачу, самостоятельно определять цели учебно-познавательной деятельности; планировать практическую работу в соответствии с поставленной целью и выполнять её в

соответствии с планом; на основе анализа причинно-следственных связей между действиями и их результатами

прогнозировать практические «шаги» для получения необходимого результата;

выполнять действия контроля (самоконтроля) и оценки, процесса и результата деятельности, при необходимости вносить коррективы в выполняемые действия;

проявлять волевую саморегуляцию при выполнении задания.

Совместная деятельность:

организовывать под руководством учителя совместную работу в группе: распределять роли, выполнять функции руководителя или подчинённого, осуществлять продуктивное сотрудничество, взаимопомощь; проявлять интерес к деятельности своих товарищей и результатам их работы, в

доброжелательной форме комментировать и оценивать их достижения; в процессе анализа и оценки совместной деятельности высказывать свои предложения и пожелания, выслушивать и принимать к сведению мнение других обучающихся, их советы и пожелания, с уважением относиться к разной оценке своих достижений.

2.Содержание коррекционной работы

Создание системы комплексной помощи обучающимся с ТНР в освоении АОП НОО, коррекция недостатков в физическом и (или) психическом, и речевом развитии обучающихся, их социальная адаптация.

Программа коррекционной работы обеспечивает:

- выявление особых образовательных потребностей, обучающихся с ТНР, обусловленных недостатками в их физическом и (или) психическом развитии;
- создание адекватных условий для реализации особых образовательных потребностей обучающихся с ТНР;
- осуществление индивидуально-ориентированного психолого-медико-педагогического сопровождения обучающихся с ТНР с учетом их особых образовательных потребностей;
- оказание помощи в освоении обучающимися с ТНР АООП НОО;
- возможность развития коммуникации, социальных и бытовых навыков, адекватного учебного поведения, взаимодействия со взрослыми и детьми, формированию представлений об окружающем мире и собственных возможностях.

Содержание программы коррекционной работы определяют следующие принципы:

соблюдение интересов ребёнка; системность; непрерывность; вариативность;

рекомендательный характер оказания помощи; преемственность. **Общие направления работы:** *диагностическая работа* обеспечивает своевременное выявление детей с

ограниченными возможностями здоровья, проведение их комплексного обследования и подготовку рекомендаций по оказанию им психолого-медико-педагогической помощи в условиях образовательного учреждения; *коррекционно-развивающая работа* обеспечивает своевременную специализированную помощь в освоении содержания образования и коррекцию недостатков в физическом и психическом развитии детей с ограниченными возможностями здоровья в условиях общеобразовательного учреждения; способствует формированию универсальных учебных действий у обучающихся (личностных, регулятивных, познавательных, коммуникативных); *консультативная работа* обеспечивает непрерывность специального сопровождения детей с ограниченными возможностями здоровья и их семей по вопросам реализации дифференцированных психолого-педагогических условий обучения, воспитания, коррекции, развития и социализации обучающихся;

информационно-просветительская работа направлена на разъяснительную деятельность по вопросам, связанным с особенностями образовательного процесса для данной категории детей, со всеми участниками образовательного процесса — обучающимися (как имеющими, так и не имеющими недостатки в развитии), их родителями (законными представителями), педагогическими работниками. Основными образовательными направлениями в специальной поддержке освоения АООП НОО обучающихся с ТНР являются:

коррекционная помощь в овладении базовым содержанием обучения;

коррекция нарушений устной речи, коррекция и профилактика нарушений чтения и письма; развитие сознательного использования языковых средств в различных коммуникативных ситуациях с целью реализации полноценных социальных контактов с окружающими; обеспечение обучающемуся успеха в различных видах деятельности с целью предупреждения негативного отношения к учебе, ситуации школьного обучения в целом, повышения мотивации к школьному обучению.

Развитие сенсорно-перцептивных функций. Развитие внимания, памяти, восприятия, логических операций сравнения, классификации, сериации, умозаключения. Развитие всех сторон речи обучающихся. Обогащение лексикона словами, обозначающими материалы, их признаки, действия, производимые во время изготовления изделия. Формирование и закрепление в речи абстрактных, отвлеченных, обобщающих понятий. Развитие процессов символизации, понимания и употребления сложных логико-грамматических конструкций.

Развитие психических процессов, мелкой моторики. Развитие умений на основе последовательности трудовых операций при изготовлении изделия составлять план связного рассказа о проделанной работе.

3. Система оценки достижений.

Примерный характер оценок предполагает, что при их использовании следует учитывать цели контроля успеваемости, индивидуальные особенности школьников, содержание и характер труда. **Оценка устных ответов Оценка «5»**

- полностью усвоил учебный материал;
- умеет изложить его своими словами;
- самостоятельно подтверждает ответ конкретными примерами;
- правильно и обстоятельно отвечает на дополнительные вопросы учителя.

Оценка «4»

- в основном усвоил учебный материал;
- допускает незначительные ошибки при его изложении своими словами;
- подтверждает ответ конкретными примерами;
- правильно отвечает на дополнительные вопросы учителя.

Оценка «3»

- не усвоил существенную часть учебного материала;
- допускает значительные ошибки при его изложении своими словами; □ затрудняется подтвердить ответ конкретными примерами; □ слабо отвечает на дополнительные вопросы.

Оценка «2»

- почти не усвоил учебный материал;
- не может изложить его своими словами;
- не может подтвердить ответ конкретными примерами;
- не отвечает на большую часть дополнительных вопросов учителя.

Оценка «1»

Отменяется оценка «1». Это связано с тем, что единица как оценка в начальной школе практически не используется и оценка «1» может быть приравнена к оценке «2». **Оценка выполнения практических работ**

Оценка «5»

- тщательно спланирован труд и рационально организовано рабочее место;
- правильно выполнялись приемы труда, самостоятельно и творчески выполнялась работа; □ изделие изготовлено с учетом установленных требований; □ полностью соблюдались правила техники безопасности.

Оценка «4»

- допущены незначительные недостатки в планировании труда и организации рабочего места;
- в основном правильно выполняются приемы труда;
- работа выполнялась самостоятельно;
- норма времени выполнена или недовыполнена 10-15 %;
- изделие изготовлено с незначительными отклонениями;
- полностью соблюдались правила техники безопасности.

Оценка «3»

- имеют место недостатки в планировании труда и организации рабочего места;
- отдельные приемы труда выполнялись неправильно;

- самостоятельность в работе была низкой; невыполнена на 15-20 %;
- изделие изготовлено с нарушением отдельных требований; не полностью соблюдались правила техники безопасности.

Оценка «2»

- имеют место существенные недостатки в планировании труда и организации рабочего места;
- неправильно выполнялись многие приемы труда;
- самостоятельность в работе почти отсутствовала;
- норма времени невыполнена на 20-30 %;
- изделие изготовлено со значительными нарушениями требований; не соблюдались многие правила техники безопасности.

Оценка «1»

Отменяется оценка «1». Это связано с тем, что единица как отметка в начальной школе практически не используется и оценка «1» может быть приравнена к оценке «2». **Рабочая программа воспитания:** посредством изучения предмета «Технология» реализуются данные виды и формы педагогического воздействия на обучающихся:

- ✓ привлечение внимания обучающихся к обсуждаемой на уроке информации;
- ✓ побуждение обучающихся соблюдать правила
- ✓ общения со старшими (педагогическими работниками) и сверстниками (обучающимися);
- ✓ использование воспитательных возможностей
- ✓ содержания учебного предмета через подбор соответствующих текстов для чтения, задач для решения,
- ✓ включение в урок игровых процедур, которые помогают поддержать мотивацию обучающихся к получению знаний, налаживанию позитивных межличностных отношений в классе, помогают установлению доброжелательной атмосферы во время урока;
- ✓ применение на уроке интерактивных форм работы с обучающимися: интеллектуальных игр, стимулирующих познавательную мотивацию обучающихся; дискуссий, которые дают обучающимся возможность приобрести опыт ведения конструктивного диалога; групповой работы или работы в парах, которые учат обучающихся командной работе и взаимодействию с другими обучающимися;

организация шефства мотивированных и эрудированных обучающихся над их неуспевающими одноклассниками, дающего обучающимся социально значимый опыт сотрудничества и взаимной помощи; инициирование и поддержка исследовательской деятельности обучающихся в рамках реализации ими индивидуальных и групповых исследовательских проектов, что даст обучающимся возможность приобрести навык самостоятельного решения теоретической проблемы, навык генерирования и оформления собственных идей, навык уважительного отношения к чужим идеям, навык публичного выступления перед аудиторией, аргументирования и отстаивания своей точки зрения

4. ПОУРОЧНОЕ ПЛАНИРОВАНИЕ

1 КЛАСС

№ п/п	Тема урока	Количество часов			Дата изучения	Электронные цифровые образовательные ресурсы
		Всего	Контрольные работы	Практические работы		
1	Стартовая диагностическая работа. Мир вокруг нас (природный и рукотворный)	1				
2	Техника на службе человека (в воздухе, на земле и на воде)	1				
3	Природа и творчество. Природные материалы	1				
4	Сбор листьев и способы их засушивания	1				
5	Семена разных растений. Составление композиций из семян	1				
6	Объемные природные материалы (шишки, жёлуди, каштаны). Конструирование объемных изделий из них	1				
7	Объемные природные материалы (шишки, жёлуди, каштаны). Конструирование объемных	1				

	изделий из них					
8	Способы соединения природных материалов	1				
9	Понятие «композиция». Центровая композиция. Точечное наклеивание листьев	1				
10	«Орнамент». Разновидности композиций, Композиция в полосе	1				
11	Материалы для лепки (пластилин, пластические массы)	1				
12	Изделие. Основа и детали изделия. Понятие «технология»	1				
13	Формообразование деталей изделия из пластилина	1				
14	Объемная композиция. Групповая творческая работа – проект («Аквариум», «Морские обитатели»)	1				
15	Бумага. Ее основные свойства. Виды бумаги	1				
16	Картон. Его	1				

	основные свойства. Виды картона					
17	Сгибание и складывание бумаги. (Составление композиций из несложной сложенной детали)	1				
18	Сгибание и складывание бумаги (Основные формы оригами и их преобразование)	1				
19	Складывание бумажной детали гармошкой	1				
20	Режущий инструмент ножницы. Их назначение, конструкция. Правила пользования	1				
21	Приемы резания ножницами по прямой, кривой и ломаной линиям	1				
22	Резаная аппликация	1				
23	Шаблон – приспособление для разметки деталей. Разметка по шаблону	1				

24	Разметка по шаблону и вырезание нескольких деталей из бумаги	1				
25	Преобразование правильных форм в неправильные	1				
26	Составление композиций из деталей разных форм	1				
27	Изготовление деталей по шаблону из тонкого картона	1				
28	Общее представление о тканях и нитках	1				
29	Швейные иглы и приспособления. Назначение. Правила обращения. Строчка прямого стежка	1				
30	Вышивка – способ отделки изделий. Мережка (осыпание края заготовки из ткани)	1				
31	Строчка прямого стежка, ее варианты – перевивы	1				
32	Отделка	1				

	швейного изделия (салфетки, закладки) строчками прямого стежка					
33	Резервный урок	1				
ОБЩЕЕ КОЛИЧЕСТВО ЧАСОВ ПО ПРОГРАММЕ		33	0	0		

2 КЛАСС

№ п / п	Тема урока	Количество часов			Дата изучения	Электронные цифровые образовательные ресурсы
		Всего	Контрольные работы	Практически е работы		
1	Входная диагностическая работа. Повторение и обобщение пройденного в первом классе	1				РЭШ https://resh.edu.ru/subject/lesson/4231/conspect/170952/
2	Средства художественной выразительности: цвет, форма, размер. Общее представление	1				РЭШ https://resh.edu.ru/subject/lesson/5368/main/?ysclid=llwgfaczfw391696682
3	Средства художественной выразительности: цвет в композиции	1		1		https://www.youtube.com/watch?v=WdBOvV3dm9Y
4	Виды цветочных композиций (центральная, вертикальная, горизонтальная)	1		1		РЭШ https://resh.edu.ru/subject/lesson/4311/conspect/219010/ https://multiurok.ru/index.php/files/prezentatsiia-

						k-uroku-tehnologii-vo-2-klasse-ka-1.html?ysclid=llw1lv59pn540286997
5	Светотень. Способы ее получения формообразованием белых бумажных деталей	1				<p>РЭШ https://resh.edu.ru/subject/lesson/5972/start/31087/</p> <p>https://www.youtube.com/watch?v=liHMbyUQznU</p>
6	Биговка – способ сгибания тонкого картона и плотных видов бумаги	1		1		<p>РЭШ https://resh.edu.ru/subject/lesson/5972/start/31087/</p> <p>https://infourok.ru/prezentaciya-k-uroku-tehnologii-na-temu-mozhnoli-sgibat-karton-svoystva-kartona-bigovka-klass-umk-shkola-rossii-1957670.html?ysclid=llwjmmrsur8894</p>

						75491
7	Биговка по кривым линиям	1		1		https://nsportal.ru/nachalnaya-shkola/tekhnologiya/2023/01/15/kak-sognut-karton-po-krivoy-linii
8	Изготовление сложных выпуклых форм на деталях из тонкого картона и плотных видов бумаги	1		1		РЭШ https://resh.edu.ru/subject/lesson/4312/start/219871/
9	Конструирование складной открытки со вставкой	1		1		РЭШ https://resh.edu.ru/subject/lesson/5975/start/220490/
10	Технология и технологические операции ручной обработки материалов (общее представление)	1				РЭШ https://resh.edu.ru/subject/lesson/5367/conspect/220135/ https://multiurok.ru/files/prezentatsiia-2-klass-tekhnologiya-11-urok-cto-ta.html?ysclid=llwj

					tfqi8p766594562
11	Линейка – чертежный (контрольно-измерительный) инструмент. Понятие «чертеж». Линии чертежа (основная толстая, тонкая, штрих и два пунктира)	1			РЭШ https://resh.edu.ru/subject/lesson/5367/start/220136/
12	Понятие «чертеж». Линии чертежа (основная толстая, тонкая, штрих и два пунктира)	1		1	https://showslide.ru/urok-tekhologii-vo-klasseuchimsyachitat-chertyozhivipolnyat-razmetku-534663?ysclid=llwjw96k6g691039246
13	Разметка прямоугольных деталей от двух прямых углов по линейке	1		1	РЭШ https://resh.edu.ru/subject/lesson/5369/start/220225/
14	Конструирование усложненных изделий из полос бумаги	1		1	https://www.youtube.com/watch?v=mFB3OGznbI4
15	Конструирование усложненных изделий из полос бумаги	1		1	https://www.youtube.com/watch?v=XOv1Ky8TRqw

16	Угольник – чертежный (контрольно-измерительный) инструмент. Разметка прямоугольных деталей по угольнику	1		1		РЭШ https://resh.edu.ru/subject/lesson/5369/main/220229/ https://infourok.ru/prezentaciya-po-tehnologii-na-temu-razmetka-primougolnika-s-pomoshyu-ugolnika-2klass-5631275.html?ysclid=llwk4ins275124729
17	Циркуль. Его назначение, конструкция, приемы работы. Круг, окружность, радиус	1				РЭШ https://resh.edu.ru/subject/lesson/5973/start/220252/ https://www.youtube.com/watch?v=cSOITcU6C_Q https://ppt-online.org/926919?ysclid=llwk8mequ8809420043
18	Чертеж круга. Деление круглых деталей на	1		1		РЭШ

	части. Получение секторов из круга					https://resh.edu.ru/subject/lesson/5973/main/220256/ https://videouroki.net/razrabotki/konspekt-uroka-potiekhnologhii-vo-2-klassie-mozhnoli-biez-shablona-razmietit.html?ysclid=llwkd aow8y683211597
19	Подвижное и соединение деталей. Шарнир. Соединение деталей на шпильку	1		1		РЭШ https://resh.edu.ru/subject/lesson/4313/conspect/220278/ https://urok.1sept.ru/articles/412227?ysclid=llwkfihljl788749952
20	Подвижное соединение деталей шарнирна проволоку	1		1		РЭШ https://resh.edu.ru/subject/lesson/4313/start/220279/ https://ppt-online.org/894334

					?ysclid=llwks6zm69552874
21	Шарнирный механизм по типу игрушки-дергунчик	1		1	<p>РЭШ</p> <p>https://resh.edu.ru/subject/lesson/4313/start/220279/ https://xn--j1ahfl.xn--p1ai/library/urok_tehnologii_vo_2_klasse_sobiraem_izd_elie_spo_124737.html?ysclid=llwkjkg sf9959211679</p> <p>https://infourok.ru/prezentaciya-po-tehnologii-na-temu-igrushka-dergunchik-2klass-5616306.html?ysclid=llwkij7sx1628150377</p>
22	«Щелевой замок» - способ разъемного соединения деталей	1		1	https://infourok.ru/konspekt-uroka-po-tehnologii-mozhno-li-soedinit-detali-bez-soedinitelnih-materialov-

						2940671.html?ysclid=llwkmkvjf510706420 https://ppt-online.org/885126?ysclid=llwkoq557p123241100
23	Разъемное соединение вращающихся деталей (пропеллер)	1		1		РЭШ https://resh.edu.ru/subject/lesson/5371/start/220337/
24	Транспорт и машины специального назначения	1				РЭШ https://resh.edu.ru/subject/lesson/4314/main/130731/ https://multiurok.ru/files/prezentatsiia-na-temu-transport-spetsialnogo-nazna.html?ysclid=llwkswdtp2550935201
25	Макет автомобиля	1		1		РЭШ https://resh.edu.r

						u/subject/lesson/4314/main/130731/
26	Натуральные ткани, трикотажное полотно, нетканые материалы	1				РЭШ https://resh.edu.ru/subject/lesson/5370/start/220544/ https://resh.edu.ru/subject/lesson/5976/start/220517/
27	Виды ниток. Их назначение, использование	1				РЭШ https://resh.edu.ru/subject/lesson/5976/start/220517/
28	Строчка косого стежка. Назначение. Безузелковое закрепление нитки на ткани. Зашивания разреза	1		1		РЭШ https://resh.edu.ru/subject/lesson/5977/start/220571/
29	Разметка и выкраивание прямоугольного швейного изделия. Отделка вышивкой	1		1		РЭШ https://resh.edu.ru/subject/lesson/5978/main/220666/

30	Сборка, сшивание швейного изделия	1		1		
31	Лекало. Разметка и выкраивание деталей швейного изделия по лекалу	1		1		РЭШ https://resh.edu.ru/subject/lesson/5978/start/220662/
32	Изготовление швейного изделия с отделкой вышивкой	1		1		https://nsportal.ru/nachalnaya-shkola/tehnologiya/2015/05/18/urok-tehnologii-na-temu-dinozavrylepka-iz-plastelina
33	Итоговая контрольная работа Изготовление швейного изделия с отделкой вышивкой	1	1	1		https://uchitelya.com/tehnologiya/74762-prezentaciya-tamburnyy-shov-salfetka-vyshivka-2-klass.html https://www.youtube.com/watch?v=6X00-dyC_98
34	Изготовление швейного изделия с отделкой вышивкой	1		1		РЭШ https://resh.edu.ru/subject/lesson/6429/start/220723/

ОБЩЕЕ КОЛИЧЕСТВО ЧАСОВ ПО ПРОГРАММЕ	34	1	25	
-------------------------------------	----	---	----	--

3 КЛАСС

№ п/п	Тема урока	Количество часов			Дата изучения	Электронные цифровые образовательные ресурсы
		Всего	Контрольные работы	Практические работы		
1	Входная диагностическая работа. Повторение и обобщение пройденного во втором классе	1				
2	Знакомимся с компьютером. Назначение, основные устройства	1				
3	Компьютер – твой помощник. Запоминающие устройства – носители информации	1				
4	Работа с текстовой программой	1				
5	Как работает скульптор. Скульптуры разных времен и народов	1				
6	Рельеф. Придание поверхности фактуры и объема	1				
7	Как работает художник-декоратор. Материалы художника, художественные технологии	1				
8	Свойства креповой бумаги. Способы получения объемных форм	1				
9	Способы получения объемных рельефных форм и изображений Фольга. Технология обработки фольги	1				
10	Архитектура и строительство. Гофрокартон. Его строение свойства, сферы использования	1				

11	Плоские и объемные формы деталей и изделий. Развертка. Чертеж развертки. Рицовка	1				
12	Плоские и объемные формы деталей и изделий. Развертка. Чертеж развертки. Рицовка	1				
13	Развертка коробки с крышкой	1				
14	Оклеивание деталей коробки с крышкой	1				
15	Конструирование сложных разверток	1				
16	Конструирование сложных разверток	1				
17	Строчка косого стежка (крестик, стебельчатая). Узелковое закрепление нитки на ткани. Изготовление швейного изделия	1				
18	Строчка косого стежка (крестик, стебельчатая). Узелковое закрепление нитки на ткани. Изготовление швейного изделия	1				
19	Строчка петельного стежка и ее варианты. Изготовление многодетального швейного изделия	1				
20	Строчка петельного стежка и ее варианты. Изготовление многодетального швейного изделия	1				
21	Пришивание пуговиц. Ремонт одежды	1				
22	Конструирование и изготовление изделия (из нетканого полотна) с отделкой пуговицей	1				
23	Проект. Коллективное дидактическое	1				

	пособие для обучения счету (с застёжками на пуговицы)					
24	История швейной машины. Способ изготовления изделий из тонкого трикотажа стяжкой	1				
25	История швейной машины. Способ изготовления изделий из тонкого трикотажа стяжкой	1				
26	Пришивание бусины на швейное изделие	1				
27	Пришивание бусины на швейное изделие	1				
28	Подвижное и неподвижное соединение деталей из деталей наборов типа «Конструктор»	1				
29	Проект «Военная техника»	1				
30	Конструирование макета робота	1				
31	Конструирование игрушки-марионетки	1				
32	Итоговая контрольная работа.	1	1			
33	Анализ работ. Конструирование игрушки из носка или перчатки	1				
34	Механизм устойчивого равновесия (кукла-неваляшка)	1				
ОБЩЕЕ КОЛИЧЕСТВО ЧАСОВ ПО ПРОГРАММЕ		34	1	0		

4 КЛАСС

№ п/п	Тема урока	Количество часов			Дата изучения	Электронные цифровые образовательные ресурсы
		Всего	Контрольные работы	Практические работы		
1	Входная диагностическая работа. Повторение и обобщение изученного в третьем классе	1				
2	Информация. Интернет	1				
3	Графический редактор	1				
4	Проектное задание по истории развития техники	1				
5	Робототехника. Виды роботов	1				
6	Конструирование робота. Преобразование конструкции робота	1				
7	Электронные устройства. Контроллер, двигатель	1				
8	Программирование робота	1				
9	Испытания и презентация робота	1				
10	Конструирование сложной открытки	1				
11	Конструирование папки-футляра	1				
12	Конструирование альбома (например, альбом класса)	1				
13	Конструирование объемного изделия военной тематики	1				
14	Конструирование объемного изделия – подарок женщине, девочке	1				
15	Изменение форм деталей объемных	1				

	изделий. Изменение размеров деталей развертки (упаковки)					
16	Построение развертки с помощью линейки и циркуля (пирамида)	1				
17	Развертка многогранной пирамиды циркулем	1				
18	Декор интерьера. Художественная техника декупаж	1				
19	Природные мотивы в декоре интерьера	1				
20	Конструирование и моделирование изделий из различных материалов. Подвижное соединение деталей на проволоку (толстую нитку)	1				
21	Полимеры. Виды полимерных материалов, их свойства	1				
22	Технология обработки полимерных материалов (на выбор, например)	1				
23	Конструирование сложных форм из пластиковых трубочек	1				
24	Конструирование объемных геометрических конструкций из разных материалов	1				
25	Синтетические ткани. Их свойства	1				
26	Мода, одежда и ткани разных времен. Ткани натурального и искусственного происхождения	1				
27	Способ драпировки тканей. Исторический костюм	1				
28	Одежда народов России. Составные части костюмов и платьев, их	1				

	конструктивные и декоративные особенности					
29	Строчка крестообразного стежка. Строчка петлеобразного стежка. Аксессуары в одежде	1				
30	Строчка крестообразного стежка. Строчка петлеобразного стежка. Аксессуары в одежде	1				
31	Конструкция «пружина» из полос картона или металлических деталей наборов типа «Конструктор»	1				
32	Итоговая контрольная работа.	1	1			
33	Анализ работ. Конструкции со подвижной деталью	1				
34	Качающиеся конструкции	1				
ОБЩЕЕ КОЛИЧЕСТВО ЧАСОВ ПО ПРОГРАММЕ		34	1	0		

УЧЕБНО-МЕТОДИЧЕСКОЕ ОБЕСПЕЧЕНИЕ

ОБРАЗОВАТЕЛЬНОГО ПРОЦЕССА

ОБЯЗАТЕЛЬНЫЕ УЧЕБНЫЕ МАТЕРИАЛЫ ДЛЯ УЧЕНИКА

Технология, 1 класс/Лутцева Е.А., Зуева Т.П., Акционерное общества

Технология, 2 класс/Лутцева Е.А., Зуева Т.П., Акционерное общества

Технология, 3 класс/Лутцева Е.А., Зуева Т.П., Акционерное общества

Технология, 4 класс/Лутцева Е.А., Зуева Т.П., Акционерное общества

МЕТОДИЧЕСКИЕ МАТЕРИАЛЫ ДЛЯ УЧИТЕЛЯ

Технология. Рабочие программы. 1—4 классы Лутцева Е. А., Зуева Т. П

<http://school-collection.edu.ru/catalog/>

1. «Единое окно доступа к образовательным ресурсам»- <http://windows.edu.ru>

2. «Единая коллекция цифровых образовательных ресурсов» - <http://school-collektion.edu.ru>

3. «Федеральный центр информационных образовательных ресурсов» -
<http://fcior.edu.ru>, <http://eor.edu.ru>

4. Каталог образовательных ресурсов сети Интернет для школы
<http://katalog.iot.ru/>

5. Библиотека материалов для начальной школы
<http://www.nachalka.com/biblioteka>

6. Metodkabinet.eu: информационно-методический кабинет
<http://www.metodkabinet.eu/>

7. Каталог образовательных ресурсов сети «Интернет» <http://catalog.iot.ru>

8. Российский образовательный портал <http://www.school.edu.ru>

9. Портал «Российское образование <http://www.edu.ru>

ЦИФРОВЫЕ ОБРАЗОВАТЕЛЬНЫЕ РЕСУРСЫ И РЕСУРСЫ СЕТИ ИНТЕРНЕТ

<https://www.klass39.ru/klassnye-resursy/>

<https://www.uchportal.ru/load/47-2-2>

<http://school-collection.edu.ru/>

http://um-razum.ru/load/uchebnye_prezentacii/nachalnaja_shkola/18

<http://internet.chgk.info/>

<http://www.vbg.ru/~kvint/im.htm>

МАТЕРИАЛЬНО-ТЕХНИЧЕСКОЕ ОБЕСПЕЧЕНИЕ

ОБРАЗОВАТЕЛЬНОГО ПРОЦЕССА

УЧЕБНОЕ ОБОРУДОВАНИЕ

Таблицы к основным разделам материала, содержащегося в программе

Наборы сюжетных (предметных) картинок в соответствии с тематикой

СПЕЦИФИКАЦИЯ

контрольно-измерительных материалов для проведения промежуточной аттестации технологии в 2 классе

1. Назначение работы

Итоговый тест проводится с целью определения уровня подготовки по курсу технологии обучающихся 2 класса в рамках промежуточной аттестации при переходе в 3 класс, в соответствии с требованиями Федерального образовательного стандарта.

2. Документы, определяющие нормативно-правовую базу работы

Содержание и структура итогового теста разработаны на основе следующих документов и методических материалов:

- Федеральный закон Российской Федерации от 29.12.2012. № 273-ФЗ «Об образовании в Российской Федерации»
- Федеральный государственный образовательный стандарт начального общего образования: Утвержден Приказом Министерства образования и науки РФ от 06 октября 2009 года № 373
- Положение о текущем контроле успеваемости и промежуточной аттестации обучающихся

3. Характеристика структуры и содержания работы

Содержание теста ориентировано на нормативные требования к технологической подготовке обучающихся 2 класса, которые должны достигаться учащимися при обучении по любому учебнику, включенному в Федеральный перечень учебников, рекомендованных и допущенных МО РФ в текущем учебном году для начальной школы.

4. Распределение заданий по содержанию и уровню сложности

Тест составлен в одном варианте. В тесте использованы задания разного типа. Если учитель считает, что у обучающихся могут возникнуть затруднения при записи ответов, то рекомендуется накануне проведения работы провести с учащимися тренировочное занятие, составив самостоятельно соответствующие задания.

5. Время выполнения работы

На выполнение теста отводится один урок (45 минут).

6. Дополнительные материалы и оборудование

Для выполнения заданий потребуются ручка, карандаш.

7. Система оценивания выполнения отдельных заданий и работы в целом

Каждое правильно выполненное задание 1-14. оценивается 1 баллом. Задание считается выполненным верно, если экзаменуемый выбрал номер правильного ответа. Задание считается невыполненным в следующих случаях: а) указан номер неправильного ответа; б) указаны номера двух или более ответов, даже если среди них указан и номер правильного ответа; номер ответа не указан.

Полное правильное выполнение заданий оценивается от 2 до 3 баллов (см. критерии).

Максимально возможный балл за работу – 14 баллов

ОТВЕТЫ, ПРОВЕРЯЕМЫЕ УМЕНИЯ к итоговому тесту (промежуточная аттестация) по технологии

№ задания	Проверяемые умения	Правильный ответ	Баллы
1	Умение раскрывать понятие «технология».	б)	1
2	Умение перечислять материалы.	б), в), д)	1
3	Умение оценивать правильность поведения при	а)	1

	работе с аппликацией из бумаги.		
4	Умение оценивать правильность поведения при работе за компьютером.	б)	1
5	Умение раскрывать понятие «шаблон».	в)	1
6	Умение связывать понятие с его определением.	в)	1
7	Умение связывать понятие с его определением.	б)	1
8	Умение оценивать правильность поведения при подготовке пластилина к работе.	б)	1
9	Умение выбирать инструменты при работе с пластилином.	а), в)	1
10	Умение раскрывать понятие «материалы», «инструменты».	материалы, инструменты	1
11	Умение определять материалы по их свойствам	а) бумага б) картон в) пластилин	1
12	Умение называть предмет по его признакам.	Ножницы	1
13	Умение устанавливать правильную последовательность выполнения изделия в технике аппликации.	<i>Разметить детали по шаблону- 2</i> <i>Составить композицию- 1</i> <i>Вырезать детали-3</i> <i>Наклеить на фон-4</i>	1
14	Знание пословиц о труде.		1

Рекомендуемая шкала перевода баллов в отметку:

Баллы	Школьная оценка
менее 7 баллов	«2»

7 б.	«3»
8- 12 б.	«4»
13 – 14 б.	«5»

КОДИФИКАТОР

элементов содержания для составления контрольно-измерительных материалов по технологии во 2 классе

Кодификатор элементов содержания по технологии составлен на основе Обязательного минимума содержания основных образовательных программ и Требований к уровню подготовки выпускников средней школы (Приказ Министерства образования РФ «Об утверждении федерального компонента Государственных стандартов начального общего, основного общего и среднего (полного) общего образования от 05.03.2004 г. № 1089).

	«5»	«4»	«3»	«2»	%	%
					успеваемости	качества
Кол-во учащихся						

КОДИФИКАТОР

требований к уровню подготовки обучающихся 2 класса по технологии для составления контрольных измерительных материалов

№ п/п	Проверяемые умения
1	Знать и понимать назначение технологии.
2	Знать материалы из которых можно изготовить изделия для деятельности людей.
3	Знать и понимать характерные действия при выполнении аппликации.
4	Знать технику безопасности при работе за компьютером
5	Знать, как называется изображение детали или изделия на листе бумаги с обозначением всех необходимых для его изготовления размеров.
6	Знать технологию работы с пластилином.

Итоговый тест по технологии для промежуточной аттестации обучающихся 2 класса

Дата _____ Класс _____
 Фамилия, имя _____

Часть А

1. Технология – это:

- а) знания о технике;
- б) последовательность операций по обработке материала для изготовления изделия;
- в) техническая характеристика изделия.

2. Выбери материалы, из которых можно изготовить изделия:

- а) игла;
- б) глина;
- в) бумага;
- г) ножницы;
- д) цветной картон;
- е) клей.

3. При изготовлении аппликации из цветной бумаги

- а) детали склеиваются;
- б) детали сшиваются;
- в) детали сколачиваются гвоздями.

4. При работе за компьютером делай перерыв:

- а) через каждый час;
- б) через каждые 15 минут;
- в) через каждые 5 минут.

5. Шаблон – это:

- а) инструмент;
- б) материал;
- в) приспособление.

6. Как называется изображение детали или изделия на листе бумаги с обозначением всех необходимых для его изготовления размеров?

- а) технический рисунок;
- б) эскиз;
- в) чертёж.

7. Оригами – это...

- а) блюдо японской кухни;
- б) техника складывания из бумаги;
- в) японский национальный костюм.

8. Как можно размягчить пластилин?

- а) горячей водой
- б) разогреть теплом своих рук;
- в) подождать некоторое время.

9. Выбери инструменты для работы с пластилином:

- а) стеки;
- б) посуда с водой;
- в) подкладная доска;
- г) ножницы.

Часть В

10. Закончи высказывания о материалах и инструментах:

То, из чего изготавливают изделия, - это...

То, чем работают, - это...

11. Узнай и запиши названия материалов по их свойствам:

а) гладкая, тонкая, мнётся, складывается, не тянется, разноцветная - это...

б) плотный, плохо гнётся, не мнётся, не тянется, служит фоном для аппликации – это...

в) разноцветный, при нагревании размягчается, пластичный – это...

12. Подумай, о каком инструменте идёт речь? Напиши ответ _____

- Этот инструмент нужно передавать своему товарищу, держа его за лезвие.
- Во время работы с ним нельзя отвлекаться и размахивать им.
- На столе этот инструмент должен лежать с сомкнутыми лезвиями.

13. Установи правильную последовательность выполнения изделия в технике аппликации:

	<i>Разметить детали по шаблону.</i>
	<i>Составить композицию.</i>
	<i>Вырезать детали.</i>
	<i>Наклеить на фон.</i>

14. Напиши пословицу о труде. _____

Контрольно – измерительные материалы к промежуточной аттестации по технологии в 3 классе

1. Цель работы: определить уровень освоения обучающимися 3 классов предметного содержания курса технологии в соответствии с требованиями Федерального государственного образовательного стандарта, выявления элементов содержания, вызывающих наибольшие затруднения у обучающихся и выявления динамики результативности обучения.

2. Форма проведения: проверочная и практическая работа.

3. Аттестационный материал составлен на основе содержания, включенное в УМК «Школа России» по учебнику «Технология», используемый в МБОУ Июльская СОШ в 3 классе.

4. Время проведения работы: 40 минут. Работу рекомендуется проводить на третьем или четвёртом уроке.

5. Этапы проведения работы:

- 1) вводный инструктаж для детей об особенностях данной работы 3 минуты
- 2) заполнение титульного листа 2- минуты
- 3) выполнение работы: 35 минут
 - а) прочтение заданий про себя (приступить к чтению заданий учащиеся начинают одновременно, по сигналу учителя)
 - б) выполнение заданий проверочной работы ;5-10 минут

в) выполнение задания практической работы. 30 -30 минуты

6. Спецификация работы.

- 1) Помнить правила и приёмы работы с различными материалами и инструментами; уметь определять сырьё и материал получаемый из него; уметь распределять фигуры по группам, уметь определять виды информации.

- 2) Выполнение готового изделия «Коробка» по чертежу»
 - создание простой композиций на заданную тему на плоскости и в пространстве; - умение использовать выразительные средства изобразительного искусства: композицию, форму, ритм, линию, цвет, объём, фактуру; различные художественные материалы для воплощения собственного художественно творческого замысла;
 - умение использовать различные материалы для выполнения изделия.

7. Структура варианта проверочной и практической работы.

- 1) Всего - 6 заданий;
- 2) 1 работа (по инструкционной карте).

8. Ответы и критерии оценивания.

вариант

1. Приведи несколько примеров изобретений человечества. 1 балл за каждый пример. (3 б.)
2. Запиши правила техники безопасности при работе с ножницами. 1 балл за каждый верный ответ. (3б.)
3. Соедини стрелками сырьё и материал. (3 балла).

Лён	меч
Металл	каша
Зерно	платье

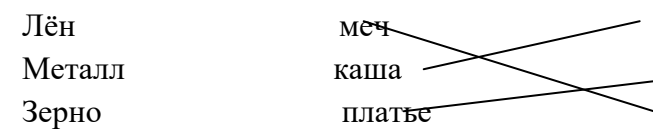
4. Запиши способы размножения комнатных растений. 1 балл за каждый верный способ. (3 б.)
5. Распредели по группам фигуры: а) куб, пирамида, шар,
б) треугольник, круг, квадрат, прямоугольник.
1 балл за верную классификацию. (1б.)
6. Заполни пропуски. 1 балл за каждый ответ. (3 б.) Песня птицы - устная информация.
Задачи по математике в учебнике - это письменная информация.
Рисунок, чертёж – это печатная информация

вариант

1. Приведи несколько примеров изобретений человека XX века. 1 балл.

2. Запиши правила техники безопасности при работе с иглой. 1 балл.
3 Соедини стрелками сырьё и материал.

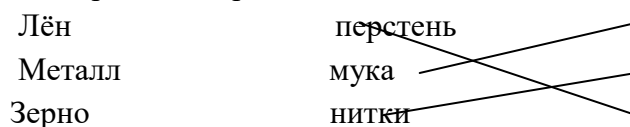

- 4 Запиши правила ухода за комнатными растениями. 1 балл.
5 Найди лишнюю фигуру: квадрат, круг, шар, треугольник. 1 балл.
6 Заполни пропуски.

Рассказ учителя – это устная информация.

Номер телефона в записной книжке – письменная информация. Сообщение в журнале или газете – это печатная информация.

Практическая работа. 3 балла. Оценка выставляется отдельно.

Максимальный 14-16 б. – «5»
Повышенный (функциональный) 11-13 б. – «4»
Базовый (необходимый предметный) 8-10 б. – «3»

Недостаточный уровень менее 8 баллов – «2»
--

Контрольно-измерительные материалы для промежуточной аттестации по технологии в начальной школе

Итоговая проверочная работа по технологии для 4-х классов

Промежуточная аттестация по технологии для 4 класса проводится в соответствии с:

- Федеральным законом «Об образовании в Российской Федерации» от 29 декабря 2012 г. № 273-ФЗ;
- Уставом МБОУ
- Учебным планом МБОУ Июльская СОШ на 2023-2024 учебный год;
- Календарным учебным графиком МБОУ Июльская СОШ на 2023-2024 учебный год;

СПЕЦИФИКАЦИЯ

итоговой работы для выпускников начальной школы по технологии (для оценки индивидуальных достижений обучающихся)

Назначение КИМ

Назначение данной работы – осуществить объективную индивидуальную оценку учебных достижений за курс технологии начальной школы. С помощью этой работы на уровне образовательного учреждения осуществляется оценка качества освоения обучающимися основной образовательной программы начального общего образования по предмету «Технология», а также достижения метапредметных планируемых результатов, возможность формирования которых определяется особенностями данного предмета.

На основании этих документов и материалов разработан спецификатор, определяющий в соответствии с требованиями ФГОС начального общего образования перечень планируемых результатов освоения основной образовательной программы начального общего образования по предмету «Технология». Этот перечень (см. кодификатор) используется в качестве содержательной и критериальной основы при разработке инструментария для проведения процедур оценки качества начального образования

Подходы к отбору содержания и разработке структуры КИМ.

Структура КИМ

Основная цель итоговой работы, проверяемые умения и содержание заданий определялись с учётом целей изучения технологии, сформулированных в федеральном государственном стандарте и в разработанной на его основе Примерной программе по технологии.

Основной целью итоговой работы является оценка способности выпускников начальной школы применять полученные знания для решения разнообразных задач учебно-познавательного и учебно-практического характера средствами технологии. Результаты выполнения работы должны служить основой для распределения учащихся на группы, различающиеся уровнем технологической подготовки.

Предполагается выявить достижение каждым учащимся уровня базовой подготовки, которая обеспечивает успешность обучения технологии в 5-м классе. Кроме того, получить информацию о способности учащихся решать задания повышенного уровня, которая позволяет прогнозировать готовность к освоению в основной школе разнообразных технологических задач различного уровня сложности, требующих умения анализировать, планировать, самостоятельно применять знания в стандартных и нестандартных ситуациях, работать с различной информацией.

Содержание заданий опирается на систему знаний, представлений и умений, которые нашли отражение в планируемых результатах по технологии, определённых в соответствии ФГОС НОО в рубрике «**Выпускник научится**» по каждому из разделов курса технологии.

Полнота проверки обеспечивается включением заданий, составленных на материале каждого из основных разделов курса технологии начальной школы: общекультурные и общетрудовые компетенции; основы культуры труда, самообслуживание; технология ручной обработки материалов; элементы графической

грамоты; конструирование и моделирование; практика работы на компьютере.

Повышению объективности оценки индивидуальных достижений учащихся способствует проверка овладения большинством планируемых результатов из блока «Выпускник научится». В каждый вариант работы включено 19 заданий, которые проверяют на базовом или повышенном уровне около 83% (15 из 18) планируемых результатов. В связи с тем, что данная работа представлена в электронном виде, то в итоговую оценку не включены задания связанные с предметно-практической деятельностью (эти знания и умения контролируются в текущей и тематической проверке).

Структура работы и характеристика заданий

Цель работы определила её структуру и уровень сложности заданий. Работа содержит две группы заданий, обязательных для выполнения всеми учащимися. Назначение первой группы — обеспечить проверку достижения учащимся уровня базовой технологической подготовки, а второй (задания № 5, 7, 16, 17, 18) — достижения планируемых результатов ФГОС НОО на повышенном уровне.

В таблице 1 представлено распределение заданий по выделенным блокам содержания.

Таблица 1

Распределение заданий по содержанию и уровню сложности

№ п/п	Содержательные блоки по кодификатору	Количество заданий базового уровня сложности	Количество заданий повышенного уровня сложности
1.	Раздел «Общекультурные и общетрудовые компетенции. Основы культуры труда, самообслуживание»	7	2
2.	Раздел «Технология ручной обработки материалов. Элементы графической грамоты»	4	
3.	Раздел «Конструирование и моделирование»	1	3
4.	Раздел «Практика работы на компьютере»	1	
	Итого:	72%	28%

Данные таблицы 1 показывают, что в целом задания итоговой работы распределены между основными блоками содержания, обеспечивая охват материала различных разделов курса. Поэтому результаты выполнения работы дают

возможность выявить темы, вызывающие наибольшую и наименьшую трудность в усвоении выпускниками начальной школы, установить типичные ошибки учащихся. Эта информация позволит определить и охарактеризовать методические проблемы в организации изучения материала различных разделов курса.

С помощью заданий проверяется овладение такими универсальными учебными действиями как понимание и манипулирование технологическими понятиями, нахождение и характеристика сходства, различия плоских и пространственных геометрических фигур их разверток, работа с несложной информацией, представленной в различной форме (текст, таблица, схема, рисунок). Результаты выполнения этих заданий позволяют охарактеризовать готовность выпускников начальной школы к продолжению обучения в основной школе и высказать обоснованные предположения о возможных успехах и трудностях адаптационного периода обучения в 5-м классе как для отдельного ученика, так и для всей выборки учащихся, выполнявших работу.

В работе предлагаются задания повышенного уровня сложности, требующие от ученика умения интегрировать знания из различных разделов курса начальной школы для решения поставленной задачи. Например, предлагается задача, в которой надо прочитать чертеж, определить размеры деталей по заданным условиям и придать новые свойства конструкции (увеличить, уменьшить размеры). Задание на распознавание и соотнесение разверток и соответствующих им геометрических форм. Результаты выполнения подобных заданий позволяют судить не только о уровне подготовки учащихся, но и об успешности реализации учителем на уроках технологии внутрипредметных связей.

В работе используются следующие виды заданий: задание с выбором одного правильного ответа, задание с множественным выбором, задание на установление соответствия, задание на установление правильной последовательности, задание с кратким ответом.

Время выполнения варианта КИМ

Примерное время на выполнение заданий составляет:

- для заданий базового уровня сложности – от 1 до 3 минут;
- для заданий повышенной сложности – 3 минуты.

На выполнение всей работы отводится 1 урок.

Оценка выполнения заданий и работы в целом

Выполнение заданий с выбором ответа или с кратким ответом оценивается по шкале:

- 1) выполнено верно — дан верный ответ — *1 балл*,
- 2) выполнено неверно — дан неверный ответ — *0 баллов*,
- 3) ответ отсутствует — не дано никакого ответа — *0 баллов*.

Выполнение заданий оценивается с учётом полноты и правильности ответа по шкале:

1 балл - за один правильный ответ,

0 баллов - неверный ответ или нет ответа.

Результаты выполнения заданий базового уровня сложности, включённых в работу, используются для оценки достижения четвероклассником уровня обязательной базовой подготовки, которая является необходимой основой, обеспечивающей возможность успешного продолжения обучения в основной школе.

В итоговой работе представлено 13 заданий базового уровня, 5 повышенного. Для того чтобы учащийся достиг базового уровня, он должен справиться не менее чем с 60 % заданий базового уровня, включённых в работу. Таким образом, из 13 заданий 10 заданий составляют около 60 %. В этом случае при получении учащимся не менее 10 баллов за выполнение базовых заданий считается, что он достиг базового уровня подготовки по курсу технологии начальной школы. При получении учащимся 11-19 баллов (максимальный балл всех заданий базового уровня равен 19) считается, что он показывает наличие прочной базовой подготовки. Это означает, что он демонстрирует не только наличие опорной системы знаний, необходимой для успешного продолжения обучения, но и свободное использование сформированных учебных действий.

Шкала оценивания

Отметка «5» ставится, если обучающийся набрал 17 – 19 баллов.

Отметка «4» ставится, если обучающийся набрал 14 -16 баллов.

Отметка «3» ставится, если обучающийся набрал 9 -13 баллов.

Отметка «2» ставится, если обучающийся набрал 8 баллов и менее.

Инструкция для учащихся

При выполнении контрольной работы придерживайся следующих правил:

1. Для работы тебе нужно иметь ручку и лист для черновых записей.
2. Все задания выполняй последовательно от начала до конца.
3. Внимательно и вдумчиво читай каждое задание и ответы к нему.
4. Выбери правильный ответ.
5. Не надо долго размышлять над заданием.
6. Если не удаётся его выполнить за две или три минуты, то переходи к следующему заданию. Если останется время, ты сможешь вернуться к заданию, вызвавшему затруднение.
7. Если ошибся, зачеркни неправильный ответ и выбери новый.
8. Когда выполнишь все задания теста, проверь работу.
9. Будь аккуратен, не допускай ошибок.
10. Удачи тебе!

ТЕХНОЛОГИЯ.

ВАРИАНТ 1.

(оценка индивидуальных достижений обучающихся)

КОДИФИКАТОР

планируемых результатов освоения основной образовательной программы начального общего образования по технологии для проведения процедур оценки

качества начального образования (для оценки индивидуальных достижений обучающихся)

Кодификатор планируемых результатов освоения основной образовательной программы начального общего образования по предметной области «ТЕХНОЛОГИЯ» разработан на основе федерального государственного стандарта начального общего образования (приказ Министерства образования и науки РФ № 373 от 06.10.2009 г.)¹, с учетом Планируемых результатов начального общего образования по предмету «Технология»², Примерной программы начального общего образования по предмету «Технология»³ и отдельных метапредметных результатов обучения⁴.

Кодификатор содержит планируемые результаты, которые характеризуют требования стандарта: «выпускник научится», согласно установкам ФГОС этот тип требований относится к содержанию обучения, подлежащему обязательному изучению и последующему контролю за его усвоением каждым учащимся. Достижение данного типа требований должно проверяться при проведении индивидуальной оценки уровня подготовки выпускников за начальную школу.

¹ Федеральный государственный образовательный стандарт начального общего образования: текст с изм. и доп. / М-во образования и науки Рос. Федерации. – М.: Просвещение, 2011. – 33 с. – (Стандарты второго поколения)

² Планируемые результаты начального общего образования / (Л.Л. Алексеева, С.В. Анащенкова, М.З. Биболетова и др.); под ред. Г.С. Ковалевой, О.Б. Логиновой – М.: Просвещение, 2009. – 120 с. (с. 22-26)

³ Примерная основная образовательная программа образовательного учреждения. Начальная школа / [сост. Е.С. Савинов]. – 2-е изд., перераб. – М. : Просвещение, 2010. – 204 с. (с. 119-125)

⁴ Планируемые результаты освоения обучающимися основной образовательной программы начального общего образования. Формирование универсальных учебных действий. Чтение. Работа с текстом. (Примерная основная образовательная программа образовательного учреждения. Начальная школа / [сост. Е.С. Савинов]. – 2-е изд., перераб. – М.: Просвещение, 2010. – 204 с.; с. 36-44)

Перечень умений, характеризующих достижение планируемых результатов, проверяемых в рамках процедуры оценки состояния системы начального образования (итоговый контроль индивидуальных достижений учащихся в образовательном учреждении)

КОД	Проверяемые умения
1. РАЗДЕЛ «Общекультурные и общетрудовые компетенции»	
1.1.	Иметь представление о наиболее распространённых современных профессиях и описывать их особенности.
1.2.	Понимать общие правила создания предметов рукотворного мира: соответствие изделия обстановке, удобство (функциональность), прочность, эстетическую выразительность.
1.3.	Планировать предстоящую практическую работу, вносить коррективы в выполняемые действия.
1.4.	Выполнять доступные виды домашнего труда
1.5.	Понимать культурноисторическую ценность традиций, отраженных в предметном мире.
2. РАЗДЕЛ «Технология ручной обработки материалов. Элементы графической грамоты»	
2.1.	Осознанно подбирать доступные в обработке материалы в соответствии с поставленной задачей, на основе полученных представлений о многообразии материалов, их видах, свойствах
2.2.	Отбирать оптимальные и доступные технологические приёмы ручной обработки (при разметке деталей, их выделении из заготовки, формообразовании, сборке и отделке изделия).
2.3.	Применять приёмы рациональной безопасной работы ручными инструментами
3. РАЗДЕЛ «Конструирование и моделирование»	
3.1.	Определять виды соединения деталей
3.2.	Соотносить объёмную конструкцию, основанную на правильных геометрических формах, с изображениями их разверток
3.3.	Создавать мысленный образ конструкции с целью решения определенной задачи
4. РАЗДЕЛ «Практика работы на компьютере»	
4.1.	При работе с компьютером использовать безопасные для органов зрения, нервной системы, опорнодвигательного аппарата эргономичные приёмы работы; выполнять компенсирующие физические упражнения.

Итоговая проверочная работа для учащихся 4-х классов по технологии.

Вариант № 1.

Фамилия, имя _____ 4 _____ класс

1. Технология – это:

- а) знания о технике;
- б) последовательность операций по обработке материала для изготовления изделия;
- в) техническая характеристика изделия.

2. Установите лишнюю операцию при выполнении изделия в технике аппликации:

- а) Разметить детали по шаблону
- б) Составить композицию
- в) Вырезать детали
- г) Наклеить детали на фон
- д) Детали сшить нитками

3. Расставьте по порядку ваши действия по изготовлению чего-либо:

- _____ Составление чертежа
- _____ Соединение деталей, сборка
- _____ Идея, проект
- _____ Оформление, декор готового изделия
- _____ Изготовление деталей

4. Выбери профессии часто встречающихся в твоей местности. Отметь их галочкой.



5. Напиши пословицу о труде. _____

6. Выбери и подчеркни строительные профессии:

Штукатур, библиотекарь, крановщик, маляр, водитель, монтажник, электрик, кондитер.

7. Напиши названия машин, которые облегчают труд человека в быту? (не менее трёх) _____

8. Распредели материалы, инструменты по группам:

ножницы, пластилин, краски, кисти, стеки, картон, игла, нитки

Материалы	Инструменты

9. Закончи высказывания о материалах и инструментах:

а) То, из чего изготавливают изделия, - это...

б) То, чем работают, - это...

10. Узнай и запиши названия материалов по их свойствам:

а) гладкая, тонкая, мнётся, складывается, не тянется, разноцветная - это...

б) плотный, плохо гнётся, не мнётся, не тянется, служит фоном для аппликации – это...

в) разноцветный, при нагревании размягчается, пластичный – это...

11. Установите правильную последовательность выполнения изделия в технике аппликации:

Разметить детали по шаблону.

Составить композицию.

Вырезать детали.

Наклеить на фон.

12. Соедините линиями материал и изделие из него:

Шерсть

Сметана

Какао

Свитер

Нефть

Шоколад

Молоко

Бензин

13. Перед вами правила безопасной работы с одним из часто используемых в работе инструментов:

– Этот инструмент нужно передавать своему товарищу, держа его за лезвие; во время работы с ним нельзя отвлекаться и размахивать им; на столе этот инструмент должен лежать с сомкнутыми лезвиями.

Назовите этот инструмент: _____

14. Каждой линии чертежа подбери ее название.

- Основная линия видимого контура
- ////////////////////// Линия сгиба
- _____ Место намазывания клеем

15. При работе за компьютером делай перерыв:

- а) через каждый час;
- б) через каждые 15 минут;
- в) через каждые 5 минут.

16. Какая развёртка соответствует фигуре?

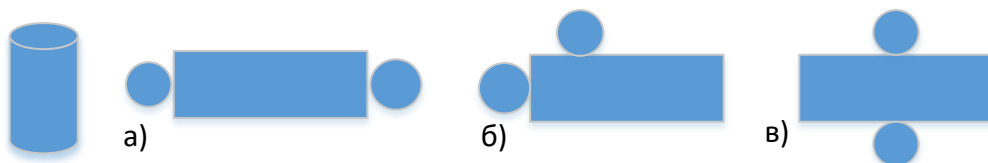

17. Какое изделие вы изготовите по этому чертежу развертки?

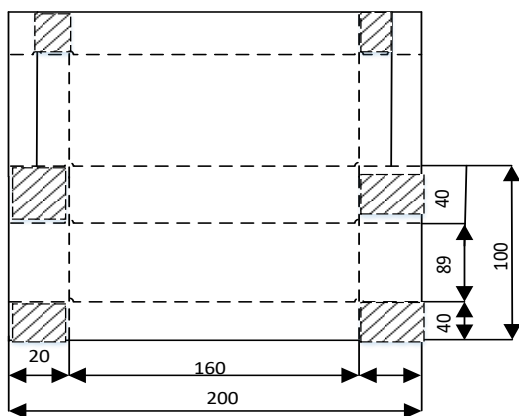

Ответ: _____

18. Отметь номер развёртки коробки в которой все размеры указаны верно

1)

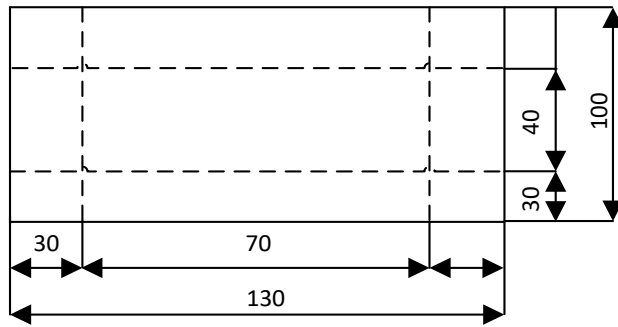

2)

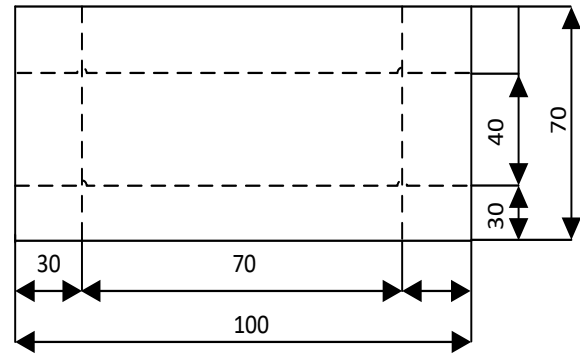

19. Выбери инструмент, подходящий для работы с данным материалом.

ПЛАСТИЛИН	Ткани	Бумага	Природные материалы
<input type="checkbox"/> Ножницы <input type="checkbox"/> Стека <input type="checkbox"/> Линейка	<input type="checkbox"/> Игла <input type="checkbox"/> Пила <input type="checkbox"/> Ножницы	<input type="checkbox"/> Ножницы <input type="checkbox"/> Карандаш <input type="checkbox"/> Игла	<input type="checkbox"/> Шило <input type="checkbox"/> Ножницы <input type="checkbox"/> Карандаш

